

# 广东省学生体育艺术联合会

2023 年广东省大学生乒乓球团体赛

## 成绩册

指导单位：广东省教育厅

主办单位：广东省学生体育艺术联合会

承办单位：华南师范大学

协办单位：广东省学生体育艺术联合会乒乓球分会

赞助单位：广州双鱼体育用品集团有限公司

佛山市大树体育场馆管理有限公司

宝矿力水特公司

比赛日期：2023 年 11 月 24 日至 28 日

比赛地点：华南师范大学（大学城校区）综合馆



# 2023年广东省大学生乒乓球团体赛

## 优秀组织单位

华南师范大学

## 优秀工作人员

沈蔚瑜 王 亮 雷光威 胡香莲 李嘉胜 林亚尧

## 优秀裁判员

韦建军 王绮莉 周俊滨 黄昕圻 管文俞 李湮怡 王欣怡  
孙豪骏 陈林斌 张智建 甘钧文 胡丽菊 成波锦 苏妃邵

## 优秀教练员

### 甲A组

中山大学	明应安	苏超怡
暨南大学	钮力书	刘 鑫
南方科技大学	李彦龙	何紫琳
华南农业大学	李嘉鹏	赵东升
广东工业大学	林一森	陈泽全
广东培正学院	林珈兴	唐宁宁
东莞城市学院	梁小龙	
北京师范大学-香港浸会大学联合国际学院	唐艺珊	

## 甲 B 组

华南理工大学	刘 思	李 亮
华南师范大学	曹幸妮	王 亮
广东技术师范大学	杨丽宁	麦乐乐
广州工商学院	陆敏仪	何 枫
广东金融学院	江 炬	邓诗语
广东药科大学	顾峰源	
广州理工学院	郭 亮	李秀丽
汕头大学	肖 灵	
广东白云学院	李晓忠	史云婷

## 乙 A 组

广州体育学院	洪 畅	蒋葆宣
北京师范大学珠海校区	王小天	
珠海科技学院	毕顺家	谢 明
广州应用科技学院	高陈慧泽	
肇庆学院	杨 博	
暨南大学	刘 鑫	
广东第二师范学院	叶磊芳	廖自园
华南师范大学	王 然	王 亮

## 乙B组

广东工业大学	贾 佳	林一森
华南理工大学	廖楷杰	
深圳大学	牛梓程	高 颖
华南师范大学	曹幸妮	王 然
广州体育学院	洪 畅	蒋葆宣
暨南大学	钮力书	刘 鑫

## 丙组

广州城市职业学院	范美丽	李易梅
广东舞蹈戏剧职业学院	韦 豪	李国恒
广州华南商贸职业学院	钟景顺	江丽清
深圳职业技术大学	张 端	赵苏喆
珠海城市职业技术学院	练炳忠	宣恩平
广东省外语艺术职业学院	郭思行	冯秀妍
广州城建职业学院	杨瑞成	
广东机电职业技术学院	欧日胜	赖志松
顺德职业技术学院	李 莎	谷 彬

# 2023年广东省大学生乒乓球团体赛

## 甲A组 团体总分

名次	总分	学校	组别	男子团体		女子团体	
				名次	得分	名次	得分
1	24	中山大学		六	6	一	18
2	22	暨南大学		一	18	七	4
3	22	南方科技大学		二	14	五	8
4	14	华南农业大学				二	14
5	12	广东工业大学		三	12		
5	12	广东培正学院				三	12
7	10	东莞城市学院				四	10
7	10	北京师范大学-香港浸会大学联合国际学院		四	10		
9	8	广东科技学院		五	8		
10	6	深圳大学				六	6
11	4	广东金融学院		七	4		
12	2	肇庆学院		八	2		
12	2	仲恺农业工程学院				八	2

# 2023年广东省大学生乒乓球团体赛

## 甲B组 团体总分

名次	总分	学校	男子团体		女子团体	
			名次	得分	名次	得分
1	24	华南理工大学	一	18	六	6
2	20	华南师范大学	五	8	三	12
3	18	广东技术师范大学			一	18
4	14	广州工商学院	二	14		
4	14	广东金融学院			二	14
6	12	广东药科大学	三	12		
7	12	广州理工学院	七	4	五	8
8	10	汕头大学	四	10		
8	10	广东白云学院			四	10
10	6	华南农业大学	六	6		
11	4	深圳技术大学			七	4
12	2	北京师范大学珠海校区			八	2
12	2	哈尔滨工业大学（深圳）	八	2		

# 2023年广东省大学生乒乓球团体赛

## 乙A组 团体总分

名次	总分	组别 学校	男子团体		女子团体	
			名次	得分	名次	得分
1	36	广州体育学院	一	18	一	18
2	24	北京师范大学珠海校区	二	14	四	10
3	20	珠海科技学院	三	12	五	8
4	18	广州应用科技学院	七	4	二	14
5	14	肇庆学院	四	10	七	4
6	12	暨南大学			三	12
7	12	广东第二师范学院	六	6	六	6
8	8	华南师范大学	五	8		
	2	广州中医药大学	八	2		

## 乙B组 团体总分

名次	总分	组别 学校	男子团体		女子团体	
			名次	得分	名次	得分
1	30	广东工业大学	一	18	三	12
2	26	华南理工大学	五	8	一	18
3	24	深圳大学	四	10	二	14
4	22	华南师范大学	二	14	五	8
5	18	广州体育学院	三	12	六	6
6	10	暨南大学			四	10

# 2023年广东省大学生乒乓球团体赛

## 丙组 团体总分

名次	总分	学校	男子团体		女子团体	
			名次	得分	名次	得分
1	24	广州城市职业学院	六	6	一	18
2	18	广东舞蹈戏剧职业学院	一	18		
3	16	广州华南商贸职业学院	五	8	五	8
4	14	深圳职业技术大学	二	14		
4	14	珠海城市职业技术学院			二	14
6	12	广东省外语艺术职业学院			三	12
6	12	广州城建职业学院	三	12		
8	10	广东机电职业技术学院	四	10		
8	10	顺德职业技术学院			四	10
10	8	广州科技贸易职业学院	七	4	七	4
11	6	东莞职业技术学院			六	6
12	2	广东科贸职业学院			八	2
12	2	中山职业技术学院	八	2		



### 甲A组 男子团体 第一阶段

第1组	1	2	3	积分	计算	名次
1 广州中医药大学		1:3 ----- 1	2:3 ----- 1	2		3
2 南方科技大学	3:1 ----- 2		3:1 ----- 2	4		1
3 广东科技学院	3:2 ----- 2	1:3 ----- 1		3		2

#### 场次号:10001 广州中医药大学 -- 广东科技学院 2 : 3

A 陈懿科	--	X 何蒲栋	2:0 (6,7)
B 周谷林	--	Y 黄锦豪	0:2 (-16,-5)
C 陈俊安	--	Z 袁浩轩	0:2 (-10,-9)
A 陈懿科	--	Y 黄锦豪	2:0 (6,11)
B 周谷林	--	X 何蒲栋	0:2 (-4,-6)

#### 场次号:10030 广州中医药大学 -- 南方科技大学 1 : 3

A 陈懿科	--	X 李炫锋	2:1 (-10,7,9)
B 周谷林	--	Y 罗贝尔	0:2 (-6,-8)
C 陈俊安	--	Z 杜旭朝	0:2 (-6,-7)
A 陈懿科	--	Y 罗贝尔	1:2 (-4,9,-9)

#### 场次号:10059 南方科技大学 -- 广东科技学院 3 : 1

A 李炫锋	--	X 何蒲栋	0:2 (-8,-9)
B 罗贝尔	--	Y 黄锦豪	2:0 (4,5)
C 杜旭朝	--	Z 梁浩	2:0 (5,6)
A 李炫锋	--	Y 黄锦豪	2:0 (5,4)

第2组	1	2	3	积分	计算	名次
1 广东财经大学		1:3 ----- 1	0:3 ----- 1	2		3
2 肇庆学院	3:1 ----- 2		0:3 ----- 1	3		2
3 广东金融学院	3:0 ----- 2	3:0 ----- 2		4		1

#### 场次号:10002 广东金融学院 -- 广东财经大学 3 : 0

A 黄冠涛	--	X 卢志鸿	2:0 (7,11)
B 林子阳	--	Y 何鹏	2:1 (-6,8,6)
C 郑梓跃	--	Z 刘英杰	2:0 (8,8)

#### 场次号:10031 广东财经大学 -- 肇庆学院 1 : 3

A 何鹏	--	X 孔德争	2:0 (4,10)
B 卢志鸿	--	Y 潘英见	0:2 (-9,-5)
C 刘英杰	--	Z 申韬	0:2 (-9,-4)
A 何鹏	--	Y 潘英见	1:2 (9,-6,-7)

#### 场次号:10060 肇庆学院 -- 广东金融学院 0 : 3

A 申韬	--	X 林子阳	1:2 (-9,10,-10)
B 潘英见	--	Y 黄冠涛	0:2 (-5,-8)
C 孔德争	--	Z 郑梓跃	0:2 (-5,-8)

第3组	1	2	3	积分	计算	名次
1 中山大学		3:0 ----- 2	2:3 ----- 1	3		2
2 东莞城市学院	0:3 ----- 1		0:3 ----- 1	2		3
3 广东工业大学	3:2 ----- 2	3:0 ----- 2		4		1

场次号:10003 中山大学 -- 广东工业大学 2 : 3

A 黎俊涛	--	X 刘宇洋	2:0 (8,8)
B 曹梓毅	--	Y 卢愉昆	0:2 (-7,-6)
C 高佳洵	--	Z 朱涤凡	2:0 (5,4)
A 黎俊涛	--	Y 卢愉昆	0:2 (-8,-6)
B 曹梓毅	--	X 刘宇洋	0:2 (-7,-9)

场次号:10032 中山大学 -- 东莞城市学院 3 : 0

A 黎俊涛	--	X 罗晶耀	2:0 (8,9)
B 高佳洵	--	Y 欧鉴文	2:0 (6,5)
C 曹梓毅	--	Z 钟贤豪	2:0 (7,5)

场次号:10061 广东工业大学 -- 东莞城市学院 3 : 0

A 卢愉昆	--	X 钟贤豪	2:0 (6,8)
B 刘仲禹	--	Y 欧鉴文	2:1 (8,-10,9)
C 朱涤凡	--	Z 关柱铭	2:1 (4,-13,4)

第4组	1	2	3	积分	计算	名次
1 暨南大学		3:0 ----- 2	3:0 ----- 2	4		1
2 广东海洋大学	0:3 ----- 1		2:3 ----- 1	2		3
3 北京师范大学-香港浸会 大学联合国国际学院	0:3 ----- 1	3:2 ----- 2		3		2

场次号:10004 暨南大学 -- 北京师范大学-香港浸会大学联合国国际学院 3 : 0

A 楊甯	--	X 范良淼	2:0 (6,7)
B 林显德	--	Y 王凯旋	2:0 (5,5)
C 高钊	--	Z 苏玉龙	2:0 (5,3)

场次号:10033 广东海洋大学 -- 暨南大学 0 : 3

A 王子钊	--	X 林显德	0:2 (-4,-6)
B 黄锐	--	Y 楊甯	0:2 (-3,-4)
C 黄伟健	--	Z 高钊	0:2 (-4,-2)

场次号:10062 北京师范大学-香港浸会大学联合国国际学院 -- 广东海洋大学 3 : 2

A 王凯旋	--	X 黄锐	1:2 (-7,6,-7)
B 范良淼	--	Y 王子钊	2:1 (8,-6,5)
C 苏玉龙	--	Z 黄伟健	2:0 (10,7)
A 王凯旋	--	Y 王子钊	0:2 (-10,-7)
B 范良淼	--	X 黄锐	2:1 (9,-10,8)

### 甲B组 男子团体 第一阶段

第1组	1	2	3	积分	计算	名次
1 佛山科学技术学院	/	1:3 ----- 1	1:3 ----- 1	2		3
2 广州航海学院	3:1 ----- 2	/	2:3 ----- 1	3		2
3 哈尔滨工业大学（深圳）	3:1 ----- 2	3:2 ----- 2	/	4		1

#### 场次号:10005 佛山科学技术学院 -- 哈尔滨工业大学（深圳） 1 : 3

A 林靖宇	--	X 赵俊翔	0:2 (-5,-10)
B 黄海	--	Y 刘欣宇	0:2 (-5,-2)
C 余权艺	--	Z 饶隽	2:1 (7,-9,12)
A 林靖宇	--	Y 刘欣宇	1:2 (9,-10,-8)

#### 场次号:10034 广州航海学院 -- 佛山科学技术学院 3 : 1

A 黄汉明	--	X 余权艺	2:0 (5,10)
B 朱励伟	--	Y 林靖宇	2:1 (9,-4,3)
C 蔡卓杭	--	Z 黄海	0:2 (-10,-10)
A 黄汉明	--	Y 林靖宇	2:1 (-6,10,9)

#### 场次号:10063 广州航海学院 -- 哈尔滨工业大学（深圳） 2 : 3

A 黄汉明	--	X 赵俊翔	2:0 (8,7)
B 朱励伟	--	Y 刘欣宇	0:2 (-8,-6)
C 潘胤匡	--	Z 于鸿	0:2 (-7,-7)
A 黄汉明	--	Y 刘欣宇	2:1 (-6,6,9)
B 朱励伟	--	X 赵俊翔	0:2 (-8,-9)

第2组	1	2	3	积分	计算	名次
1 广东技术师范大学	/	1:3 ----- 1	3:0 ----- 2	3		2
2 香港中文大学（深圳）	3:1 ----- 2	/	3:0 ----- 2	4		1
3 广州应用科技学院	0:3 ----- 1	0:3 ----- 1	/	2		3

#### 场次号:10006 广州应用科技学院 -- 广东技术师范大学 0 : 3

A 顾礼涛	--	X 廖宇渊	0:2 (-6,-10)
B 李啟睿	--	Y 洪泽川	0:2 (-4,-5)
C 熊涛	--	Z 蔡凝	0:2 (-3,-4)

#### 场次号:10035 广东技术师范大学 -- 香港中文大学（深圳） 1 : 3

A 洪泽川	--	X 刘宇韬	2:0 (11,4)
B 蔡凝	--	Y 周兆馨	0:2 (-6,-8)
C 廖宇渊	--	Z 孙一凡	1:2 (-11,9,-9)
A 洪泽川	--	Y 周兆馨	1:2 (-12,7,-8)

#### 场次号:10064 香港中文大学（深圳） -- 广州应用科技学院 3 : 0

A 周兆馨	--	X 顾礼涛	2:0 (2,7)
B 刘宇韬	--	Y 李啟睿	2:1 (8,-10,10)
C 荣文	--	Z 王嵩林	2:0 (10,9)

第3组	1	2	3	积分	计算	名次
1 广东白云学院		3:0 ----- 2	3:1 ----- 2	4		1
2 仲恺农业工程学院	0:3 ----- 1		2:3 ----- 1	2		3
3 北京师范大学珠海校区	1:3 ----- 1	3:2 ----- 2		3		2

场次号:10007 广东白云学院 -- 北京师范大学珠海校区 3 : 1

A 张侨龄	--	X 麦淇滇	2:1 (8,-5,11)
B 朱楠烁	--	Y 陈德豪	0:2 (-7,-7)
C 梁旭翔	--	Z 赵晓波	2:0 (7,3)
A 张侨龄	--	Y 陈德豪	2:1 (7,-5,9)

场次号:10036 广东白云学院 -- 仲恺农业工程学院 3 : 0

A 张侨龄	--	X 林子涛	2:0 (5,12)
B 朱楠烁	--	Y 黄兆轩	2:1 (-7,5,14)
C 梁旭翔	--	Z 周颖森	2:0 (5,7)

场次号:10065 仲恺农业工程学院 -- 北京师范大学珠海校区 2 : 3

A 黄兆轩	--	X 陈德豪	1:2 (5,-8,-4)
B 林子涛	--	Y 麦淇滇	0:2 (-9,-10)
C 周颖森	--	Z 赵晓波	2:0 (8,7)
A 黄兆轩	--	Y 麦淇滇	2:0 (10,7)
B 林子涛	--	X 陈德豪	0:2 (-9,-6)

第4组	1	2	3	积分	计算	名次
1 广东第二师范学院		3:1 ----- 2	1:3 ----- 1	3		2
2 五邑大学	1:3 ----- 1		0:3 ----- 1	2		3
3 广州理工学院	3:1 ----- 2	3:0 ----- 2		4		1

场次号:10008 广州理工学院 -- 广东第二师范学院 3 : 1

A 聂嘉臻	--	X 王嘉曦	2:0 (6,3)
B 黄鹏杰	--	Y 陈昱	0:2 (-3,-11)
C 张涛	--	Z 陈佳铭	2:1 (-10,11,4)
A 聂嘉臻	--	Y 陈昱	2:0 (8,9)

场次号:10037 广东第二师范学院 -- 五邑大学 3 : 1

A 陈昱	--	X 冯楚民	2:1 (2,-11,9)
B 王嘉曦	--	Y 罗弘瀚	1:2 (-10,8,-8)
C 陈佳铭	--	Z 彭舒程	2:1 (-6,6,7)
A 陈昱	--	Y 罗弘瀚	2:0 (9,11)

场次号:10066 五邑大学 -- 广州理工学院 0 : 3

A 冯楚民	--	X 黄鹏杰	0:2 (-7,-5)
B 罗弘瀚	--	Y 聂嘉臻	0:2 (-6,-6)
C 王宁	--	Z 张涛	0:2 (-8,-9)

第5组	1	2	3	积分	计算	名次
1 湛江科技学院		0:3 ----- 1	1:3 ----- 1	2		3
2 广州工商学院	3:0 ----- 2		3:0 ----- 2	4		1
3 广州医科大学	3:1 ----- 2	0:3 ----- 1		3		2

场次号:10009 广州医科大学 -- 湛江科技学院 3 : 1

A 邓睿	--	X 陈昊	1:2 (4,-3,-7)
B 古培煜	--	Y 潘森喜	2:1 (-6,6,8)
C 徐国钧	--	Z 陈秋顺	2:0 (4,16)
A 邓睿	--	Y 潘森喜	2:0 (8,12)

场次号:10038 湛江科技学院 -- 广州工商学院 0 : 3

A 潘森喜	--	X 温淦元	0:2 (-3,-2)
B 陈昊	--	Y 李楷	1:2 (5,-8,-3)
C 陈秋顺	--	Z 周煜	1:2 (9,-8,-6)

场次号:10067 广州工商学院 -- 广州医科大学 3 : 0

A 李楷	--	X 古培煜	2:0 (9,8)
B 温淦元	--	Y 邓睿	2:0 (8,6)
C 周煜	--	Z 徐国钧	2:1 (9,-9,5)

第6组	1	2	3	4	积分	计算	名次
1 深圳大学		1:3 ----- 1	2:3 ----- 1	0:3 ----- 1	3		4
2 华南师范大学	3:1 ----- 2		3:1 ----- 2	3:1 ----- 2	6		1
3 深圳技术大学	3:2 ----- 2	1:3 ----- 1		0:3 ----- 1	4		3
4 广州华商学院	3:0 ----- 2	1:3 ----- 1	3:0 ----- 2		5		2

场次号:10010 深圳大学 -- 深圳技术大学 2 : 3

A 沈志鹏	--	X 黄志炜	2:0 (3,4)
B 李鹏宇	--	Y 张子豪	2:1 (5,-10,7)
C 毕月峰	--	Z 杨源	1:2 (7,-12,-7)
A 沈志鹏	--	Y 张子豪	1:2 (6,-8,-5)
B 李鹏宇	--	X 黄志炜	0:2 (-12,-9)

场次号:10011 广州华商学院 -- 华南师范大学 1 : 3

A 黄梓杰	--	X 莫涛	1:2 (-4,9,-3)
B 叶俊贤	--	Y 陈林	1:2 (-9,9,-6)
C 班兆达	--	Z 陈小林	2:0 (5,3)
A 黄梓杰	--	Y 陈林	0:2 (-5,-4)

<b>场次号:10039 深圳大学 -- 华南师范大学 1 : 3</b>			
A 沈志鹏	--	X 莫涛	1:2 (-9,8,-8)
B 李鹏宇	--	Y 陈林	0:2 (-6,-8)
C 高超	--	Z 陈小林	2:1 (8,-2,2)
A 沈志鹏	--	Y 陈林	1:2 (-8,9,-3)

<b>场次号:10040 广州华商学院 -- 深圳技术大学 3 : 0</b>			
A 叶俊贤	--	X 黄志炜	2:0 (4,8)
B 班兆达	--	Y 张子豪	2:1 (-9,9,11)
C 黄梓杰	--	Z 杨源	2:0 (7,4)

<b>场次号:10068 广州华商学院 -- 深圳大学 3 : 0</b>			
A 叶俊贤	--	X 李鹏宇	2:0 (7,6)
B 班兆达	--	Y 沈志鹏	2:0 (3,6)
C 黄梓杰	--	Z 吴之越	2:1 (-6,9,7)

<b>场次号:10069 深圳技术大学 -- 华南师范大学 1 : 3</b>			
A 黄志炜	--	X 莫涛	0:2 (-3,-6)
B 张子豪	--	Y 陈林	0:2 (-6,-8)
C 杨源	--	Z 陈小林	2:1 (-8,4,14)
A 黄志炜	--	Y 陈林	0:2 (-3,-6)

第7组	1	2	3	4	积分	计算	名次
1 珠海科技学院		0:3 ----- 1	0:3 ----- 1	3:2 ----- 2	4		3
2 华南农业大学	3:0 ----- 2		3:0 ----- 2	3:0 ----- 2	6		1
3 汕头大学	3:0 ----- 2	0:3 ----- 1		3:2 ----- 2	5		2
4 广东培正学院	2:3 ----- 1	0:3 ----- 1	2:3 ----- 1		3		4

<b>场次号:10012 汕头大学 -- 珠海科技学院 3 : 0</b>			
A 何梓轩	--	X 李赞滨	2:0 (4,7)
B 陈钰朗	--	Y 李超	2:1 (3,-10,8)
C 商学研	--	Z 张立山	2:0 (7,5)

<b>场次号:10013 广东培正学院 -- 华南农业大学 0 : 3</b>			
A 王舒扬	--	X 陈佳俊	0:2 (-5,-5)
B 卜布	--	Y 林佳南	0:2 (-11,-6)
C 黎骏	--	Z 张子谦	0:2 (-7,-10)

<b>场次号:10041 华南农业大学 -- 珠海科技学院 3 : 0</b>			
A 陈佳俊	--	X 马锦坤	2:0 (6,6)
B 张子谦	--	Y 李超	2:0 (6,7)
C 陈宗濠	--	Z 张立山	2:0 (7,5)

<b>场次号:10042 广东培正学院 -- 汕头大学 2 : 3</b>			
A 卜布	--	X 何梓轩	1:2 (7,-7,-8)
B 王舒扬	--	Y 陈钰朗	2:0 (6,6)
C 黎骏	--	Z 商学研	0:2 (-5,-7)
A 卜布	--	Y 陈钰朗	2:0 (6,8)
B 王舒扬	--	X 何梓轩	1:2 (-6,7,-7)

<b>场次号:10070 广东培正学院 -- 珠海科技学院 2 : 3</b>			
A 王舒扬	--	X 薛惠申	2:0 (6,7)
B 黎骏	--	Y 李赞滨	1:2 (11,-8,-6)
C 唐柯谊	--	Z 马锦坤	2:0 (5,6)
A 王舒扬	--	Y 李赞滨	1:2 (7,-8,-11)
B 黎骏	--	X 薛惠申	0:2 (-9,-11)

<b>场次号:10071 汕头大学 -- 华南农业大学 0 : 3</b>			
A 何梓轩	--	X 陈佳俊	1:2 (6,-6,-6)
B 商学研	--	Y 王嘉伟	0:2 (-8,-9)
C 陈钰朗	--	Z 林佳南	1:2 (-3,13,-10)

第8组	1	2	3	4	积分	计算	名次
1 广东药科大学		3:0 ----- 2	3:2 ----- 2	3:0 ----- 2	6		1
2 广东东软学院	0:3 ----- 1		0:3 ----- 1	3:1 ----- 2	4		3
3 华南理工大学	2:3 ----- 1	3:0 ----- 2		3:0 ----- 2	5		2
4 广州软件学院	0:3 ----- 1	1:3 ----- 1	0:3 ----- 1		3		4

<b>场次号:10014 华南理工大学 -- 广东药科大学 2 : 3</b>			
A 林润锴	--	X 王烁	2:1 (-8,7,3)
B 李嘉宁	--	Y 祝梓洋	1:2 (8,-6,-6)
C 吴童	--	Z 梁家铨	2:0 (7,9)
A 林润锴	--	Y 祝梓洋	1:2 (12,-10,-7)
B 李嘉宁	--	X 王烁	1:2 (5,-5,-9)

<b>场次号:10015 广州软件学院 -- 广东东软学院 1 : 3</b>			
A 许林杰	--	X 袁英杰	0:2 (-10,-9)
B 李凡	--	Y 林荣艺	2:1 (9,-9,13)
C 王昕	--	Z 陈进一	0:2 (-6,-11)
A 许林杰	--	Y 林荣艺	1:2 (-9,9,-3)

<b>场次号:10043 广东药科大学 -- 广东东软学院 3 : 0</b>			
A 祝梓洋	--	X 陈进一	2:0 (6,2)
B 王烁	--	Y 袁英杰	2:0 (5,8)
C 梁家铨	--	Z 林荣艺	2:1 (5,-10,7)

<b>场次号:10044 广州软件学院 -- 华南理工大学 0 : 3</b>			
A 李凡	--	X 黄愉	1:2 (-9,9,-6)
B 曾韦城	--	Y 林润锴	0:2 (-3,-5)
C 王昕	--	Z 李嘉宁	0:2 (-4,-5)

<b>场次号:10072 广东药科大学 -- 广州软件学院 3 : 0</b>			
A 梁家铨	--	X 曾韦城	2:0 (3,7)
B 萧俊杰	--	Y 许林杰	2:0 (8,4)
C 祝梓洋	--	Z 蔡波	2:0 (5,4)

<b>场次号:10073 广东东软学院 -- 华南理工大学 0 : 3</b>			
A 林荣艺	--	X 李嘉宁	0:2 (-9,-1)
B 陈进一	--	Y 林润锴	0:2 (-6,-5)
C 梁逸恒	--	Z 吴童	1:2 (9,-7,-4)

## 乙A组 男子团体 第一阶段

A 组	1	2	3	4	积分	计算	名次
1 广州体育学院		3:0 ----- 2	3:2 ----- 2	3:0 ----- 2	6		1
2 华南师范大学	0:3 ----- 1		1:3 ----- 1	3:1 ----- 2	4		3
3 北京师范大学珠海校区	2:3 ----- 1	3:1 ----- 2		3:2 ----- 2	5		2
4 广东第二师范学院	0:3 ----- 1	1:3 ----- 1	2:3 ----- 1		3		4

### 场次号:10016 广州体育学院 -- 北京师范大学珠海校区 3 : 2

A 曾航杰	--	X 王丰镐	2:0 (10,8)
B 陈成浩	--	Y 李浩然	0:2 (-8,-11)
C 蓝蜀越	--	Z 蒋坤坤	2:0 (6,6)
A 曾航杰	--	Y 李浩然	0:2 (-3,-4)
B 陈成浩	--	X 王丰镐	2:1 (-7,9,6)

### 场次号:10017 华南师范大学 -- 广东第二师范学院 3 : 1

A 郑琨	--	X 李文涛	2:0 (2,9)
B 王纪元	--	Y 冯蕴希	0:2 (-6,-3)
C 梁家晓	--	Z 李谢红	2:1 (-11,9,8)
A 郑琨	--	Y 冯蕴希	2:0 (5,7)

### 场次号:10045 广州体育学院 -- 华南师范大学 3 : 0

A 罗锦山	--	X 郑琨	2:0 (6,6)
B 曾航杰	--	Y 王纪元	2:0 (7,4)
C 陈成浩	--	Z 梁家晓	2:0 (7,6)

### 场次号:10046 北京师范大学珠海校区 -- 广东第二师范学院 3 : 2

A 李浩然	--	X 凌天辉	2:0 (1,5)
B 王丰镐	--	Y 冯蕴希	1:2 (-10,8,-10)
C 蒋坤坤	--	Z 李文涛	0:2 (-10,-6)
A 李浩然	--	Y 冯蕴希	2:1 (-8,9,9)
B 王丰镐	--	X 凌天辉	2:0 (3,3)

### 场次号:10074 广州体育学院 -- 广东第二师范学院 3 : 0

A 陈成浩	--	X 冯蕴希	2:1 (8,-9,4)
B 曾航杰	--	Y 李文涛	2:0 (8,4)
C 蓝蜀越	--	Z 杨滢耀	2:0 (2,5)

### 场次号:10075 北京师范大学珠海校区 -- 华南师范大学 3 : 1

A 李浩然	--	X 王纪元	2:0 (5,4)
B 王丰镐	--	Y 郑琨	1:2 (8,-8,-11)
C 蒋坤坤	--	Z 梁家晓	2:0 (7,10)
A 李浩然	--	Y 郑琨	2:0 (1,9)



## 乙B组 男子团体

第1组	1	2	3	4	5	积分	计算	名次
1 深圳大学		3:1 ----- 2	1:3 ----- 1	0:3 ----- 1	0:3 ----- 1	5		4
2 华南理工大学	1:3 ----- 1		1:3 ----- 1	0:3 ----- 1	0:3 ----- 1	4		5
3 广州体育学院	3:1 ----- 2	3:1 ----- 2		0:3 ----- 1	2:3 ----- 1	6		3
4 广东工业大学	3:0 ----- 2	3:0 ----- 2	3:0 ----- 2		3:0 ----- 2	8		1
5 华南师范大学	3:0 ----- 2	3:0 ----- 2	3:2 ----- 2	0:3 ----- 1		7		2

### 场次号:10020 广东工业大学 -- 深圳大学 3:0

A 郭贤杰	--	X 冯键	3:0 (7,8,12)
B 姚萌	--	Y 陈思侗	3:0 (6,8,9)
C 黄冠轩	--	Z 关炜东	3:1 (-9,6,6,11)

### 场次号:10021 广州体育学院 -- 华南师范大学 2:3

A 黄志豪	--	X 杨麒琛	0:3 (-9,-4,-6)
B 徐嘉铭	--	Y 张纪元	2:3 (-8,10,9,-12,-12)
C 苏兆僖	--	Z 柯林卡	3:1 (-3,8,5,11)
A 黄志豪	--	Y 张纪元	3:1 (10,4,-7,3)
B 徐嘉铭	--	X 杨麒琛	0:3 (-5,-6,-5)

### 场次号:10049 华南师范大学 -- 广东工业大学 0:3

A 杨麒琛	--	X 郭贤杰	1:3 (9,-5,-5,-10)
B 张纪元	--	Y 姚萌	0:3 (-7,-9,-7)
C 彭加竟	--	Z 黄冠轩	0:3 (-5,-5,-9)

### 场次号:10050 广州体育学院 -- 华南理工大学 3:1

A 黄志豪	--	X 严定航	3:0 (7,12,10)
B 徐嘉铭	--	Y 张一鸣	1:3 (7,-11,-8,-8)
C 苏兆僖	--	Z 周冠宇	3:0 (3,7,8)
A 黄志豪	--	Y 张一鸣	3:2 (4,-9,7,-9,9)

### 场次号:10078 深圳大学 -- 华南师范大学 0:3

A 冯键	--	X 张纪元	2:3 (9,4,-9,-6,-11)
B 陈思侗	--	Y 杨麒琛	0:3 (-7,-9,-11)
C 关炜东	--	Z 邓超崇	0:3 (-9,-11,-8)

### 场次号:10079 广东工业大学 -- 华南理工大学 3:0

A 姚萌	--	X 王麒皓	3:1 (5,6,-8,5)
B 郭贤杰	--	Y 严定航	3:0 (10,5,5)
C 黄冠轩	--	Z 张一夫	3:0 (2,7,9)

### 场次号:10090 广州体育学院 -- 深圳大学 3:1

A 黄志豪	--	X 卢俊君	3:1 (4,-12,6,10)
B 何俊杰	--	Y 冯键	1:3 (-8,-7,10,-9)
C 苏兆僖	--	Z 关炜东	3:0 (8,7,9)
A 黄志豪	--	Y 冯键	3:1 (10,-9,9,10)

### 场次号:10091 华南师范大学 -- 华南理工大学 3:0

A 杨麒琛	--	X 王麒皓	3:2 (-1,8,-7,7,6)
B 张纪元	--	Y 严定航	3:0 (4,8,2)
C 邓超崇	--	Z 周冠宇	3:0 (5,10,8)

### 场次号:10114 华南理工大学 -- 深圳大学 1:3

A 严定航	--	X 卢俊君	2:3 (3,-4,-7,8,-2)
B 周冠宇	--	Y 冯键	1:3 (-6,-7,9,-7)
C 张一夫	--	Z 关炜东	3:2 (-9,12,-7,1,6)
A 严定航	--	Y 冯键	0:3 (-8,-6,-3)

### 场次号:10115 广东工业大学 -- 广州体育学院 3:0

A 姚萌	--	X 何俊杰	3:2 (2,-9,9,-4,7)
B 郭贤杰	--	Y 黄志豪	3:1 (-10,9,3,6)
C 黄冠轩	--	Z 应国建	3:0 (3,5,9)

B 组	1	2	3	4	5	积分	计算	名次
1 暨南大学		W-0:3 ----- 0	W-0:3 ----- 0	W-0:3 ----- 0	W-0:3 ----- 0			
2 珠海科技学院	3:W-0 ----- 2		3:0 ----- 2	3:0 ----- 2	3:0 ----- 2	8		1
3 广州中医药大学	3:W-0 ----- 2	0:3 ----- 1		0:3 ----- 1	1:3 ----- 1	5		4
4 广州应用科技学院	3:W-0 ----- 2	0:3 ----- 1	3:0 ----- 2		0:3 ----- 1	6		3
5 肇庆学院	3:W-0 ----- 2	0:3 ----- 1	3:1 ----- 2	3:0 ----- 2		7		2

场次号:10018 广州中医药大学 -- 暨南大学 3 : W-0 (弃权)

场次号:10019 珠海科技学院 -- 广州应用科技学院 3 : 0

A 黄迪 -- X 钱凯健 2:0 (8,10)  
B 林曦 -- Y 黄傲 2:0 (9,8)  
C 郑泽臣 -- Z 郭嘉铭 2:0 (6,5)

场次号:10047 肇庆学院 -- 暨南大学 3 : W-0 (弃权)

场次号:10048 广州中医药大学 -- 广州应用科技学院 0 : 3

A 文锦献 -- X 黄傲 1:2 (-9,7,-10)  
B 周万康 -- Y 钱凯健 0:2 (-7,-4)  
C 邵锦豪 -- Z 郭嘉铭 0:2 (-5,-6)

场次号:10076 暨南大学 -- 广州应用科技学院 W-0:3 (弃权)

场次号:10077 肇庆学院 -- 珠海科技学院 0 : 3

A 黄汉新 -- X 黄迪 0:2 (-8,-5)  
B 陈星光 -- Y 林曦 0:2 (-7,-4)  
C 刘嘉豪 -- Z 郑泽臣 1:2 (10,-7,-5)

场次号:10088 暨南大学 -- 珠海科技学院 W-0:3 (弃权)

场次号:10089 肇庆学院 -- 广州中医药大学 3 : 1

A 黄汉新 -- X 周齐欢 2:0 (2,3)  
B 刘嘉豪 -- Y 文锦献 0:2 (-10,-3)  
C 陈星光 -- Z 李海辉 2:0 (6,6)  
A 黄汉新 -- Y 文锦献 2:0 (3,7)

场次号:10112 珠海科技学院 -- 广州中医药大学 3 : 0

A 林曦 -- X 李海辉 2:0 (9,5)  
B 黄迪 -- Y 文锦献 2:0 (8,10)  
C 郑泽臣 -- Z 周万康 2:0 (5,7)

场次号:10113 肇庆学院 -- 广州应用科技学院 3 : 0

A 黄汉新 -- X 黄傲 2:1 (-8,10,9)  
B 刘嘉豪 -- Y 钱凯健 2:1 (6,-13,8)  
C 陈星光 -- Z 郭嘉铭 2:0 (11,9)

### 丙组 男子团体 第一阶段

第1组	1	2	3	积分	计算	名次
1 深圳职业技术大学	/	3:1 ----- 2	3:0 ----- 2	4		1
2 中山职业技术学院	1:3 ----- 1	/	3:1 ----- 2	3		2
3 广东理工职业学院	0:3 ----- 1	1:3 ----- 1	/	2		3

场次号:10022 广东理工职业学院 -- 深圳职业技术大学 0:3

A 洪森煌	--	X 麦灏天	0:2 (-6,-6)
B 刘振东	--	Y 庄楚佳	0:2 (-6,-3)
C 张堡钧	--	Z 朱源臻	0:2 (-8,-8)

场次号:10051 深圳职业技术大学 -- 中山职业技术学院 3:1

A 庄楚佳	--	X 梁宇轩	2:0 (8,9)
B 朱源臻	--	Y 陈梓健	0:2 (-7,-7)
C 邱裕坤	--	Z 李伟集	2:0 (4,8)
A 庄楚佳	--	Y 陈梓健	2:0 (6,10)

场次号:10080 广东理工职业学院 -- 中山职业技术学院 1:3

A 刘振东	--	X 梁宇轩	2:1 (9,-8,8)
B 洪森煌	--	Y 陈梓健	0:2 (-1,-3)
C 林幸均	--	Z 张士硕	1:2 (7,-7,-9)
A 刘振东	--	Y 陈梓健	0:2 (-5,-6)

第2组	1	2	3	积分	计算	名次
1 广州科技贸易职业学院	/	3:1 ----- 2	3:0 ----- 2	4		1
2 广州城市职业学院	1:3 ----- 1	/	3:1 ----- 2	3		2
3 广州铁路职业技术学院	0:3 ----- 1	1:3 ----- 1	/	2		3

场次号:10023 广州科技贸易职业学院 -- 广州铁路职业技术学院 3:0

A 张粤海	--	X 许勤孝	2:0 (5,6)
B 张扬灿	--	Y 张照凯	2:0 (9,3)
C 林镔	--	Z 刘帆	2:0 (4,8)

场次号:10052 广州科技贸易职业学院 -- 广州城市职业学院 3:1

A 张粤海	--	X 邱翊	2:0 (6,7)
B 张扬灿	--	Y 李梓健	2:0 (8,2)
C 林镔	--	Z 李艾庆	0:2 (-2,-7)
A 张粤海	--	Y 李梓健	2:1 (-9,3,4)

场次号:10081 广州城市职业学院 -- 广州铁路职业技术学院 3:1

A 邱翊	--	X 张照凯	1:2 (-11,2,-8)
B 李梓健	--	Y 刘帆	2:1 (8,-9,6)
C 李艾庆	--	Z 陈俊焯	2:1 (8,-3,7)
A 邱翊	--	Y 刘帆	2:0 (9,5)

第3组	1	2	3	积分	计算	名次
1 广东舞蹈戏剧职业学院		3:1 ----- 2	3:0 ----- 2	4		1
2 广州城建职业学院	1:3 ----- 1		3:1 ----- 2	3		2
3 广东邮电职业技术学院	0:3 ----- 1	1:3 ----- 1		2		3

场次号:10024 广东邮电职业技术学院 -- 广东舞蹈戏剧职业学院 0 : 3

A 谢昊	--	X 洪悦	0:2 (-2,-6)
B 苏福鑫	--	Y 彭翰林	0:2 (-5,-6)
C 刘迪安	--	Z 曾梓佳	1:2 (-6,10,-8)

场次号:10053 广东舞蹈戏剧职业学院 -- 广州城建职业学院 3 : 1

A 洪悦	--	X 杨谦	2:1 (8,-9,6)
B 彭翰林	--	Y 曾尹聪	1:2 (-10,8,-8)
C 彭程	--	Z 冯景盛	2:0 (6,10)
A 洪悦	--	Y 曾尹聪	2:0 (9,2)

场次号:10082 广州城建职业学院 -- 广东邮电职业技术学院 3 : 1

A 曾尹聪	--	X 刘迪安	2:1 (6,-5,3)
B 杨谦	--	Y 苏福鑫	1:2 (3,-9,-10)
C 姚嘉全	--	Z 谢昊	2:0 (7,10)
A 曾尹聪	--	Y 苏福鑫	2:0 (6,4)

第4组	1	2	3	积分	计算	名次
1 顺德职业技术学院		3:0 ----- 2	3:1 ----- 2	4		1
2 广东司法警官职业学院	0:3 ----- 1		2:3 ----- 1	2		3
3 东莞职业技术学院	1:3 ----- 1	3:2 ----- 2		3		2

场次号:10025 顺德职业技术学院 -- 东莞职业技术学院 3 : 1

A 李俊均	--	X 陈伟轩	2:0 (3,5)
B 李鹏飞	--	Y 曹诗扬	1:2 (8,-6,-4)
C 杨钦宇	--	Z 徐振东	2:0 (3,6)
A 李俊均	--	Y 曹诗扬	2:0 (5,10)

场次号:10054 广东司法警官职业学院 -- 顺德职业技术学院 0 : 3

A 谢宗儒	--	X 李鹏飞	1:2 (-8,8,-8)
B 白嘉旭	--	Y 李俊均	0:2 (-7,-5)
C 郭易坤	--	Z 杨钦宇	0:2 (-5,-6)

场次号:10083 广东司法警官职业学院 -- 东莞职业技术学院 2 : 3

A 谢宗儒	--	X 陈伟轩	2:0 (8,11)
B 白嘉旭	--	Y 曹诗扬	0:2 (-6,-8)
C 郭易坤	--	Z 严文	2:0 (6,8)
A 谢宗儒	--	Y 曹诗扬	0:2 (-6,-6)
B 白嘉旭	--	X 陈伟轩	0:2 (-9,-7)

第5组	1	2	3	积分	计算	名次
1 广东机电职业技术学院		2:3 ----- 1	3:1 ----- 2	3		2
2 广州华南商贸职业学院	3:2 ----- 2		3:0 ----- 2	4		1
3 广东农工商职业技术学院	1:3 ----- 1	0:3 ----- 1		2		3

场次号:10026 广东机电职业技术学院 -- 广东农工商职业技术学院 3 : 1

A 叶锦程	--	X 何海鹏	2:0 (2,10)
B 陈文辉	--	Y 盘雄锐	2:0 (7,6)
C 赖威羊	--	Z 李航	1:2 (-8,4,-9)
A 叶锦程	--	Y 盘雄锐	2:0 (6,10)

场次号:10055 广东机电职业技术学院 -- 广州华南商贸职业学院 2 : 3

A 陈文辉	--	X 彭灿坤	1:2 (9,-6,-7)
B 叶锦程	--	Y 郑昕杰	2:0 (8,9)
C 彭乐如	--	Z 钟智安	1:2 (-7,7,-6)
A 陈文辉	--	Y 郑昕杰	2:1 (8,-6,9)
B 叶锦程	--	X 彭灿坤	1:2 (-3,10,-3)

场次号:10084 广州华南商贸职业学院 -- 广东农工商职业技术学院 3 : 0

A 彭灿坤	--	X 李航	2:0 (3,8)
B 郑昕杰	--	Y 盘雄锐	2:0 (3,3)
C 钟智安	--	Z 何海鹏	2:0 (8,5)

第6组	1	2	3	积分	计算	名次
1 广东工贸职业技术学院		3:2 ----- 2	3:2 ----- 2	4		1
2 广州民航职业技术学院	2:3 ----- 1		1:3 ----- 1	2		3
3 广州松田职业学院	2:3 ----- 1	3:1 ----- 2		3		2

场次号:10027 广州松田职业学院 -- 广东工贸职业技术学院 2 : 3

A 蒲杰	--	X 容民立	2:0 (6,4)
B 梁栩宁	--	Y 田启泽	0:2 (-9,-3)
C 林家琪	--	Z 刘佳俊	1:2 (-6,8,-1)
A 蒲杰	--	Y 田启泽	2:0 (6,6)
B 梁栩宁	--	X 容民立	1:2 (6,-5,-9)

场次号:10056 广州民航职业技术学院 -- 广东工贸职业技术学院 2 : 3

A 温俊杰	--	X 田启泽	2:0 (2,4)
B 郭宗岳	--	Y 容民立	0:2 (-8,-4)
C 严子容	--	Z 刘佳俊	0:2 (-4,-7)
A 温俊杰	--	Y 容民立	2:0 (4,5)
B 郭宗岳	--	X 田启泽	0:2 (-4,-8)

场次号:10085 广州民航职业技术学院 -- 广州松田职业学院 1 : 3

A 温俊杰	--	X 许仕林	2:0 (4,7)
B 严子容	--	Y 蒲杰	0:2 (-4,-2)
C 郭宗岳	--	Z 梁栩宁	0:2 (-4,-3)
A 温俊杰	--	Y 蒲杰	1:2 (9,-9,-4)

第7组	1	2	3	积分	计算	名次
1 广东省外语艺术职业学院		3:1 ----- 2	2:3 ----- 1	3	5 3,----- 4	1
2 中山火炬职业技术学院	1:3 ----- 1		3:1 ----- 2	3	4 3,----- 4	2
3 广东科贸职业学院	3:2 ----- 2	1:3 ----- 1		3	4 3,----- 5	3

场次号:10028 广东省外语艺术职业学院 -- 广东科贸职业学院 2 : 3

A 罗伟豪	--	X 林明煜	2:0 (4,3)
B 李璟昊	--	Y 郑国楠	1:2 (5,-6,-5)
C 杜豪	--	Z 杨钟永	1:2 (10,-8,-9)
A 罗伟豪	--	Y 郑国楠	2:0 (4,4)
B 李璟昊	--	X 林明煜	0:2 (-3,-6)

场次号:10057 广东省外语艺术职业学院 -- 中山火炬职业技术学院 3 : 1

A 罗伟豪	--	X 王灿宇	2:0 (8,9)
B 李璟昊	--	Y 梁健熙	0:2 (-6,-9)
C 彭文俊	--	Z 张兴强	2:0 (6,9)
A 罗伟豪	--	Y 梁健熙	2:0 (10,9)

场次号:10086 中山火炬职业技术学院 -- 广东科贸职业学院 3 : 1

A 王灿宇	--	X 郑国楠	1:2 (7,-10,-6)
B 梁健熙	--	Y 林明煜	2:1 (6,-10,8)
C 张兴强	--	Z 杨钟永	2:0 (5,7)
A 王灿宇	--	Y 林明煜	2:0 (4,7)

第8组	1	2	3	积分	计算	名次
1 广东岭南职业技术学院		3:1 ----- 2	3:1 ----- 2	4		1
2 珠海城市职业技术学院	1:3 ----- 1		0:3 ----- 1	2		3
3 广东交通职业技术学院	1:3 ----- 1	3:0 ----- 2		3		2

场次号:10029 广东交通职业技术学院 -- 广东岭南职业技术学院 1 : 3

A 李渝捷	--	X 邓博充	1:2 (7,-18,-11)
B 陈文迪	--	Y 雷逸轩	1:2 (9,-9,-4)
C 唐明昊	--	Z 杨麒仟	2:0 (7,7)
A 李渝捷	--	Y 雷逸轩	0:2 (-7,-4)

场次号:10058 珠海城市职业技术学院 -- 广东岭南职业技术学院 1 : 3

A 卢誉	--	X 邓博充	0:2 (-10,-7)
B 邓丰棋	--	Y 雷逸轩	0:2 (-2,-2)
C 吴逸彬	--	Z 叶盛	2:1 (10,-6,7)
A 卢誉	--	Y 雷逸轩	0:2 (-5,-5)

场次号:10087 广东交通职业技术学院 -- 珠海城市职业技术学院 3 : 0

A 陈文迪	--	X 贾章顺	2:0 (4,5)
B 唐明昊	--	Y 吴逸彬	2:0 (3,3)
C 林振文	--	Z 卢誉	2:0 (7,9)

### 甲A组 女子团体 第一阶段

第1组	1	2	3	积分	计算	名次
1 中山大学		3:1 ----- 2	3:1 ----- 2	4		1
2 珠海科技学院	1:3 ----- 1		2:3 ----- 1	2		3
3 华南农业大学	1:3 ----- 1	3:2 ----- 2		3		2

#### 场次号:20001 华南农业大学 -- 中山大学 1 : 3

A 张印婷	--	X 邓淑云		0:2 (-7,-6)
B 钟子愉	--	Y 王明皓		2:0 (6,4)
C 朱乐欣	--	Z 王李清扬		1:2 (8,-10,-6)
A 张印婷	--	Y 王明皓		1:2 (-9,9,-3)

#### 场次号:20030 中山大学 -- 珠海科技学院 3 : 1

A 邓淑云	--	X 叶小雨		2:0 (4,5)
B 王明皓	--	Y 孙若晗		1:2 (-8,7,-6)
C 王李清扬	--	Z 张泳茵		2:0 (6,6)
A 邓淑云	--	Y 孙若晗		2:1 (13,-9,5)

#### 场次号:20059 珠海科技学院 -- 华南农业大学 2 : 3

A 孙若晗	--	X 周婉怡		2:0 (6,8)
B 张泳茵	--	Y 林泳诗		0:2 (-3,-5)
C 叶小雨	--	Z 朱乐欣		0:2 (-6,-7)
A 孙若晗	--	Y 林泳诗		2:0 (9,11)
B 张泳茵	--	X 周婉怡		0:2 (-9,-7)

第2组	1	2	3	积分	计算	名次
1 仲恺农业工程学院		3:2 ----- 2	3:0 ----- 2	4		1
2 东莞城市学院	2:3 ----- 1		3:1 ----- 2	3		2
3 广东海洋大学	0:3 ----- 1	1:3 ----- 1		2		3

#### 场次号:20002 仲恺农业工程学院 -- 广东海洋大学 3 : 0

A 蔡丹纯	--	X 梁佳欣		2:1 (9,-2,13)
B 林楷涵	--	Y 连苒		2:1 (-9,9,13)
C 黄铃	--	Z 练琼蔚		2:0 (9,5)

#### 场次号:20031 仲恺农业工程学院 -- 东莞城市学院 3 : 2

A 蔡丹纯	--	X 侯宛言		2:0 (9,4)
B 林楷涵	--	Y 吴钰淇		1:2 (9,-5,-5)
C 黄铃	--	Z 何涸彤		0:2 (-8,-7)
A 蔡丹纯	--	Y 吴钰淇		2:0 (9,7)
B 林楷涵	--	X 侯宛言		2:0 (10,6)

#### 场次号:20060 东莞城市学院 -- 广东海洋大学 3 : 1

A 吴钰淇	--	X 梁佳欣		2:0 (5,8)
B 何涸彤	--	Y 连苒		0:2 (-6,-7)
C 侯宛言	--	Z 练琼蔚		2:1 (6,-9,7)
A 吴钰淇	--	Y 连苒		2:0 (10,9)

第3组	1	2	3	积分	计算	名次
1 肇庆学院		0:3 ----- 1	0:3 ----- 1	2		3
2 深圳大学	3:0 ----- 2		3:0 ----- 2	4		1
3 南方科技大学	3:0 ----- 2	0:3 ----- 1		3		2

场次号:20003 南方科技大学 -- 肇庆学院 3 : 0

A 谢文菁	--	X 聂言	2:0 (5,6)
B 戴欣然	--	Y 林婉茹	2:1 (-4,8,4)
C 张可馨	--	Z 郑晓枫	2:0 (8,7)

场次号:20032 深圳大学 -- 肇庆学院 3 : 0

A 张清岚	--	X 聂言	2:0 (6,5)
B 孙乐婷	--	Y 林婉茹	2:0 (4,2)
C 梁咏欣	--	Z 郑晓枫	2:0 (3,5)

场次号:20061 深圳大学 -- 南方科技大学 3 : 0

A 孙乐婷	--	X 戴欣然	2:1 (4,-5,7)
B 张清岚	--	Y 谢文菁	2:1 (8,-8,9)
C 梁咏欣	--	Z 张可馨	2:0 (4,2)

第4组	1	2	3	积分	计算	名次
1 广州中医药大学		2:3 ----- 1	0:3 ----- 1	2		3
2 广东培正学院	3:2 ----- 2		3:1 ----- 2	4		1
3 暨南大学	3:0 ----- 2	1:3 ----- 1		3		2

场次号:20004 广州中医药大学 -- 暨南大学 0 : 3

A 庄峻昶	--	X 汪雅凡	0:2 (-3,-8)
B 黄煦格	--	Y 陆靖彤	0:2 (-10,-10)
C 黄佳莹	--	Z 史晓楠	0:2 (-7,-8)

场次号:20033 广州中医药大学 -- 广东培正学院 2 : 3

A 黄佳莹	--	X 唐玉蔚	0:2 (-6,-3)
B 庄峻昶	--	Y 梁翠芳	0:2 (-1,-2)
C 黄煦格	--	Z 刘倩岚	2:1 (7,-5,5)
A 黄佳莹	--	Y 梁翠芳	2:0 (8,10)
B 庄峻昶	--	X 唐玉蔚	0:2 (-2,-7)

场次号:20062 广东培正学院 -- 暨南大学 3 : 1

A 唐玉蔚	--	X 汪雅凡	2:0 (4,6)
B 梁翠芳	--	Y 陆靖彤	2:0 (7,6)
C 刘倩岚	--	Z 史晓楠	1:2 (-5,8,-8)
A 唐玉蔚	--	Y 陆靖彤	2:0 (10,5)



### 甲B组 女子团体 第一阶段

第1组	1	2	3	积分	计算	名次
1 北京师范大学珠海校区		3:1 ----- 2	3:2 ----- 2	4		1
2 广州医科大学	1:3 ----- 1		3:2 ----- 2	3		2
3 佛山科学技术学院	2:3 ----- 1	2:3 ----- 1		2		3

#### 场次号:20005 北京师范大学珠海校区 -- 佛山科学技术学院 3 : 2

A 何芯玥	--	X 张语桐	2:0 (11,8)
B 李可心	--	Y 刘钰冰	0:2 (-6,-8)
C 肖雨宣	--	Z 蔡怡婧	2:1 (-13,6,10)
A 何芯玥	--	Y 刘钰冰	0:2 (-6,-7)
B 李可心	--	X 张语桐	2:0 (5,3)

#### 场次号:20034 北京师范大学珠海校区 -- 广州医科大学 3 : 1

A 何芯玥	--	X 梁华铮	2:0 (7,6)
B 李可心	--	Y 程天茵	0:2 (-2,-5)
C 肖雨宣	--	Z 高韵悠	2:0 (8,7)
A 何芯玥	--	Y 程天茵	2:1 (-4,8,10)

#### 场次号:20063 佛山科学技术学院 -- 广州医科大学 2 : 3

A 刘钰冰	--	X 梁华铮	2:0 (6,1)
B 江尚霖	--	Y 程天茵	0:2 (-5,-5)
C 张语桐	--	Z 高韵悠	1:2 (8,-6,-4)
A 刘钰冰	--	Y 程天茵	2:0 (1,9)
B 江尚霖	--	X 梁华铮	0:2 (-4,-6)

第2组	1	2	3	4	积分	计算	名次
1 汕头大学		2:3 ----- 1	3:0 ----- 2	2:3 ----- 1	4		3
2 广东白云学院	3:2 ----- 2		3:0 ----- 2	1:3 ----- 1	5		2
3 湛江科技学院	0:3 ----- 1	0:3 ----- 1		0:3 ----- 1	3		4
4 广东第二师范学院	3:2 ----- 2	3:1 ----- 2	3:0 ----- 2		6		1

#### 场次号:20006 湛江科技学院 -- 汕头大学 0 : 3

A 凌碧晗	--	X 刘依汶	0:2 (-5,-8)
B 何晓玲	--	Y 陈瑶瑶	0:2 (-10,-6)
C 胡婷婷	--	Z 周昕彤	0:2 (-10,-6)

#### 场次号:20007 广东白云学院 -- 广东第二师范学院 1 : 3

A 萧嘉仪	--	X 刘腾	1:2 (6,-11,-9)
B 向懿颖	--	Y 廖静怡	0:2 (-4,-8)
C 刘宇铭	--	Z 罗晨曦	2:1 (7,-8,7)
A 萧嘉仪	--	Y 廖静怡	0:2 (-6,-6)

<b>场次号:20035 汕头大学 -- 广东白云学院 2 : 3</b>			
A 刘依汶	--	X 萧嘉仪	2:0 (4,5)
B 陈瑶瑶	--	Y 刘宇铭	0:2 (-3,-10)
C 周昕彤	--	Z 李璨	0:2 (-6,-5)
A 刘依汶	--	Y 刘宇铭	2:0 (9,9)
B 陈瑶瑶	--	X 萧嘉仪	0:2 (-7,-9)

<b>场次号:20036 广东第二师范学院 -- 湛江科技学院 3 : 0</b>			
A 廖静怡	--	X 凌碧晗	2:0 (4,4)
B 刘腾	--	Y 何晓玲	2:0 (6,9)
C 童钰淇	--	Z 胡婷婷	2:0 (1,8)

<b>场次号:20064 广东第二师范学院 -- 汕头大学 3 : 2</b>			
A 廖静怡	--	X 周昕彤	2:0 (3,3)
B 刘腾	--	Y 刘依汶	0:2 (-8,-4)
C 童钰淇	--	Z 陈瑶瑶	2:0 (4,8)
A 廖静怡	--	Y 刘依汶	0:2 (-5,-5)
B 刘腾	--	X 周昕彤	2:0 (6,4)

<b>场次号:20065 广东白云学院 -- 湛江科技学院 3 : 0</b>			
A 刘宇铭	--	X 凌碧晗	2:0 (13,4)
B 萧嘉仪	--	Y 何晓玲	2:0 (4,5)
C 李璨	--	Z 胡婷婷	2:0 (9,6)

第3组	1	2	3	4	积分	计算	名次
1 广州理工学院		2:3 ----- 1	3:1 ----- 2	3:1 ----- 2	5	5 3,----- 4	1
2 广东技术师范大学	3:2 ----- 2		3:0 ----- 2	2:3 ----- 1	5	5 3,----- 5	2
3 广东工业大学	1:3 ----- 1	0:3 ----- 1		1:3 ----- 1	3		4
4 哈尔滨工业大学(深圳)	1:3 ----- 1	3:2 ----- 2	3:1 ----- 2		5	4 3,----- 5	3

<b>场次号:20008 广州理工学院 -- 广东工业大学 3 : 1</b>			
A 林泳颖	--	X 姚涵	2:0 (3,5)
B 黎家玲	--	Y 谢丛锬	2:0 (4,7)
C 杨栩婷	--	Z 李泽茵	0:2 (-10,-9)
A 林泳颖	--	Y 谢丛锬	2:0 (6,3)

<b>场次号:20009 哈尔滨工业大学(深圳) -- 广东技术师范大学 3 : 2</b>			
A 谢雨桐	--	X 陈静妍	2:0 (4,4)
B 高远	--	Y 王心宁	0:2 (-6,-7)
C 陈旖旎	--	Z 陈彤	2:1 (8,-7,10)
A 谢雨桐	--	Y 王心宁	0:2 (-6,-7)
B 高远	--	X 陈静妍	2:0 (7,10)

<b>场次号:20037 广东技术师范大学 -- 广州理工学院 3 : 2</b>			
A 王心宁	--	X 黎家玲	2:0 (8,3)
B 陈静妍	--	Y 林泳颖	0:2 (-5,-8)
C 郑琳	--	Z 杨栩婷	2:0 (6,10)
A 王心宁	--	Y 林泳颖	0:2 (-9,-10)
B 陈静妍	--	X 黎家玲	2:0 (5,6)

<b>场次号:20038 广东工业大学 -- 哈尔滨工业大学(深圳) 1:3</b>			
A 李泽茵	--	X 高远	0:2 (-10,-9)
B 谢丛锶	--	Y 谢雨桐	0:2 (-6,-8)
C 姚涵	--	Z 陈旖旎	2:1 (7,-6,5)
A 李泽茵	--	Y 谢雨桐	1:2 (8,-8,-8)

<b>场次号:20066 广州理工学院 -- 哈尔滨工业大学(深圳) 3:1</b>			
A 林泳颖	--	X 高远	2:0 (7,5)
B 杨栩婷	--	Y 谢雨桐	0:2 (-2,-8)
C 黎家玲	--	Z 陈旖旎	2:1 (5,-4,10)
A 林泳颖	--	Y 谢雨桐	2:0 (9,8)

<b>场次号:20067 广东技术师范大学 -- 广东工业大学 3:0</b>			
A 王心宁	--	X 谢丛锶	2:0 (3,2)
B 郑琳	--	Y 李泽茵	2:0 (9,2)
C 陈静妍	--	Z 姚涵	2:0 (5,9)

第4组	1	2	3	4	积分	计算	名次
1 广州华商学院		1:3 ----- 1	0:3 ----- 1	1:3 ----- 1	3		4
2 华南理工大学	3:1 ----- 2		1:3 ----- 1	3:0 ----- 2	5	4 3,----- 3	1
3 广东药科大学	3:0 ----- 2	3:1 ----- 2		1:3 ----- 1	5	4 3,----- 4	2
4 广州工商学院	3:1 ----- 2	0:3 ----- 1	3:1 ----- 2		5	3 3,----- 4	3

<b>场次号:20010 广东药科大学 -- 广州华商学院 3:0</b>			
A 曹艺琳	--	X 杜乐	2:0 (2,6)
B 陈思瑜	--	Y 罗雪兰	2:0 (9,5)
C 陈梓茵	--	Z 黄怡	2:0 (2,4)

<b>场次号:20011 广州工商学院 -- 华南理工大学 0:3</b>			
A 陈嘉霖	--	X 岑逸沛	1:2 (8,-5,-3)
B 廖以诺	--	Y 林玥彤	1:2 (-6,8,-7)
C 邵晓盈	--	Z 张馨元	1:2 (7,-8,-2)

<b>场次号:20039 广州华商学院 -- 华南理工大学 1:3</b>			
A 罗雪兰	--	X 岑逸沛	2:1 (7,-5,9)
B 杜乐	--	Y 林玥彤	0:2 (-7,-4)
C 蔡沁妍	--	Z 王雨桐	0:2 (-5,-1)
A 罗雪兰	--	Y 林玥彤	0:2 (-5,-7)

<b>场次号:20040 广东药科大学 -- 广州工商学院 1:3</b>			
A 曹艺琳	--	X 廖以诺	2:0 (6,4)
B 陈思瑜	--	Y 陈嘉霖	1:2 (-9,9,-3)
C 关心圆	--	Z 邵晓盈	0:2 (-9,-6)
A 曹艺琳	--	Y 陈嘉霖	0:2 (-7,-4)

<b>场次号:20068 广州工商学院 -- 广州华商学院 3 : 1</b>			
A 陈嘉霖	--	X 罗雪兰	2:1 (1,-3,6)
B 廖以诺	--	Y 杜乐	1:2 (-8,5,-8)
C 邵晓盈	--	Z 谢晓钰	2:0 (3,2)
A 陈嘉霖	--	Y 杜乐	2:0 (4,3)

<b>场次号:20069 华南理工大学 -- 广东药科大学 1 : 3</b>			
A 林玥彤	--	X 陈梓茵	2:1 (3,-6,3)
B 岑逸沛	--	Y 曹艺琳	0:2 (-7,-5)
C 王雨桐	--	Z 陈思瑜	0:2 (-7,-6)
A 林玥彤	--	Y 曹艺琳	1:2 (-3,7,-4)

第5组	1	2	3	4	积分	计算	名次
1 广州航海学院		0:3 ----- 1	1:3 ----- 1	0:3 ----- 1	3		4
2 五邑大学	3:0 ----- 2		2:3 ----- 1	2:3 ----- 1	4		3
3 华南师范大学	3:1 ----- 2	3:2 ----- 2		3:2 ----- 2	6		1
4 广州应用科技学院	3:0 ----- 2	3:2 ----- 2	2:3 ----- 1		5		2

<b>场次号:20012 华南师范大学 -- 广州航海学院 3 : 1</b>			
A 陈美晓	--	X 梁欣彤	2:0 (10,2)
B 李高远	--	Y 黄楚婷	2:0 (6,7)
C 郑秋盈	--	Z 李琳贻	1:2 (-8,9,-4)
A 陈美晓	--	Y 黄楚婷	2:0 (7,8)

<b>场次号:20013 五邑大学 -- 广州应用科技学院 2 : 3</b>			
A 黄美慧	--	X 黄纤荟	2:0 (4,8)
B 梁凯琴	--	Y 关皓丹	0:2 (-10,-5)
C 李泳瑶	--	Z 陈雪云	2:1 (4,-6,9)
A 黄美慧	--	Y 关皓丹	1:2 (-6,7,-8)
B 梁凯琴	--	X 黄纤荟	0:2 (-9,-8)

<b>场次号:20041 五邑大学 -- 广州航海学院 3 : 0</b>			
A 黄美慧	--	X 梁欣彤	2:0 (5,5)
B 梁靖汶	--	Y 黄楚婷	2:0 (4,4)
C 吴琛怡	--	Z 李琳贻	2:0 (9,7)

<b>场次号:20042 广州应用科技学院 -- 华南师范大学 2 : 3</b>			
A 关皓丹	--	X 李高远	2:1 (-5,8,7)
B 陈雪云	--	Y 陈美晓	0:2 (-7,-7)
C 黄纤荟	--	Z 郑秋盈	0:2 (-4,-14)
A 关皓丹	--	Y 陈美晓	2:0 (9,7)
B 陈雪云	--	X 李高远	0:2 (-1,-1)

<b>场次号:20070 广州应用科技学院 -- 广州航海学院 3 : 0</b>			
A 关皓丹	--	X 梁欣彤	2:0 (3,6)
B 黄纤荟	--	Y 黄楚婷	2:1 (-6,8,8)
C 陈子茵	--	Z 李琳贻	2:1 (8,-7,3)

<b>场次号:20071 华南师范大学 -- 五邑大学 3 : 2</b>			
A 陈美晓	--	X 梁靖汶	1:2 (8,-8,-8)
B 李高远	--	Y 黄美慧	2:0 (5,2)
C 郑秋盈	--	Z 李泳瑶	2:0 (7,2)
A 陈美晓	--	Y 黄美慧	1:2 (10,-3,-5)
B 李高远	--	X 梁靖汶	2:0 (6,7)

第6组	1	2	3	4	积分	计算	名次
1 深圳技术大学		3:0 ----- 2	1:3 ----- 1	3:W-0 ----- 2	5		2
2 广州软件学院	0:3 ----- 1		0:3 ----- 1	3:W-0 ----- 2	4		3
3 广东金融学院	3:1 ----- 2	3:0 ----- 2		3:W-0 ----- 2	6		1
4 广东财经大学	W-0:3 ----- 0	W-0:3 ----- 0	W-0:3 ----- 0				

<b>场次号:20014 深圳技术大学 -- 广东金融学院 1 : 3</b>			
A 谢蓝	--	X 袁佳慧	1:2 (-8,11,-10)
B 苏雅颖	--	Y 王桐笑	2:1 (-11,3,10)
C 刘悦	--	Z 薛筱冉	0:2 (-9,-11)
A 谢蓝	--	Y 王桐笑	1:2 (-6,6,-10)

场次号:20015 广州软件学院 -- 广东财经大学 3 : W-0 (弃权)

<b>场次号:20043 深圳技术大学 -- 广州软件学院 3 : 0</b>			
A 苏雅颖	--	X 曾奕颖	2:1 (-9,5,7)
B 谢蓝	--	Y 叶静贤	2:0 (5,7)
C 刘悦	--	Z 邱敏慧	2:0 (7,4)

场次号:20044 广东金融学院 -- 广东财经大学 3 : W-0 (弃权)

场次号:20072 广东财经大学 -- 深圳技术大学 W-0:3 (弃权)

<b>场次号:20073 广东金融学院 -- 广州软件学院 3 : 0</b>			
A 王桐笑	--	X 曾奕颖	2:0 (5,5)
B 袁佳慧	--	Y 叶静贤	2:0 (5,6)
C 薛筱冉	--	Z 邱敏慧	2:0 (4,11)

### 乙A组 女子团体 第一阶段

第1组	1	2	3	积分	计算	名次
1 广州体育学院		3:0 ----- 2	3:0 ----- 2	4		1
2 肇庆学院	0:3 ----- 1		0:3 ----- 1	2		3
3 广州应用科技学院	0:3 ----- 1	3:0 ----- 2		3		2

场次号:20016 广州体育学院 -- 广州应用科技学院 3 : 0

A 吴迪	--	X 卢助英	3:0 (3,6,6)
B 梁诗宇	--	Y 赖泳彤	3:0 (4,7,7)
C 张晓洁	--	Z 刘桂君	3:0 (8,9,5)

场次号:20045 广州体育学院 -- 肇庆学院 3 : 0

A 吴迪	--	X 马慈虹	3:0 (1,2,2)
B 苏晓婧	--	Y 叶婷婷	3:1 (4,2,-9,3)
C 周丹娜	--	Z 甘燕媚	3:1 (5,-7,8,2)

场次号:20074 广州应用科技学院 -- 肇庆学院 3 : 0

A 赖泳彤	--	X 马慈虹	3:2 (-9,-9,7,3,8)
B 刘桂君	--	Y 叶婷婷	3:2 (5,-11,11,-9,5)
C 卢助英	--	Z 甘燕媚	3:0 (8,8,4)

第2组	1	2	3	4	积分	计算	名次
1 广东第二师范学院		1:3 ----- 1	0:3 ----- 1	1:3 ----- 1	3		4
2 珠海科技学院	3:1 ----- 2		2:3 ----- 1	2:3 ----- 1	4		3
3 暨南大学	3:0 ----- 2	3:2 ----- 2		3:1 ----- 2	6		1
4 北京师范大学珠海校区	3:1 ----- 2	3:2 ----- 2	1:3 ----- 1		5		2

场次号:20017 广东第二师范学院 -- 暨南大学 0 : 3

A 钟思缘	--	X 陈凯桐	0:3 (-4,-7,-5)
B 李丹蕊	--	Y 庾佩滢	2:3 (3,6,-8,-8,-7)
C 刘芯愿	--	Z 程咏彤	1:3 (-6,-13,5,-8)

场次号:20018 北京师范大学珠海校区 -- 珠海科技学院 3 : 2

A 李璨灿	--	X 黄智玲	3:1 (5,-9,5,9)
B 杨珏琪	--	Y 徐慧珊	2:3 (10,-8,-6,6,-10)
C 郑和艳	--	Z 雷蓓	0:3 (-4,-2,-4)
A 李璨灿	--	Y 徐慧珊	3:0 (7,10,7)
B 杨珏琪	--	X 黄智玲	3:0 (9,2,8)

场次号:20046 广东第二师范学院 -- 珠海科技学院 1 : 3			
A 李丹蕊	--	X 雷蓓	0:3 (-8,-9,-9)
B 钟思缘	--	Y 徐慧珊	3:2 (-7,5,-2,7,7)
C 刘芯愿	--	Z 黄智玲	2:3 (9,6,-9,-7,-6)
A 李丹蕊	--	Y 徐慧珊	2:3 (-4,9,-9,8,-6)

场次号:20047 暨南大学 -- 北京师范大学珠海校区 3 : 1			
A 陈凯桐	--	X 杨珏琪	3:0 (7,2,1)
B 程咏彤	--	Y 李璨灿	0:3 (-4,-4,-5)
C 庾佩滢	--	Z 郑和艳	3:1 (7,4,-10,11)
A 陈凯桐	--	Y 李璨灿	3:1 (-8,8,6,7)

场次号:20075 北京师范大学珠海校区 -- 广东第二师范学院 3 : 1			
A 李璨灿	--	X 李丹蕊	3:0 (10,5,2)
B 杨珏琪	--	Y 钟思缘	3:0 (4,8,7)
C 郑和艳	--	Z 刘芯愿	0:3 (-3,-5,-6)
A 李璨灿	--	Y 钟思缘	3:0 (1,1,1)

场次号:20076 珠海科技学院 -- 暨南大学 2 : 3			
A 徐慧珊	--	X 程咏彤	3:1 (8,-7,9,11)
B 雷蓓	--	Y 陈凯桐	0:3 (-4,-9,-3)
C 黄智玲	--	Z 庾佩滢	3:0 (7,5,8)
A 徐慧珊	--	Y 陈凯桐	0:3 (0,-7,-2)
B 雷蓓	--	X 程咏彤	1:3 (-8,8,-12,-3)

## 乙B组 女子团体

第1组	1	2	3	4	5	6	积分	计算	名次
1 深圳大学	/	2:3 ----	3:0 ----	3:0 ----	3:1 ----	3:0 ----	9		2
2 华南理工大学	3:2 ----	/	3:0 ----	3:1 ----	3:1 ----	3:0 ----	10		1
3 广州体育学院	0:3 ----	0:3 ----	/	1:3 ----	0:3 ----	0:3 ----	5		6
4 华南师范大学	0:3 ----	1:3 ----	3:1 ----	/	0:3 ----	1:3 ----	6		5
5 广东工业大学	1:3 ----	1:3 ----	3:0 ----	3:0 ----	/	3:0 ----	8		3
6 暨南大学	0:3 ----	0:3 ----	3:0 ----	3:1 ----	0:3 ----	/	7		4

### 场次号:20019 深圳大学 -- 华南师范大学 3 : 0

A 依楚杭	--	X 文颐	3:2 (6,-2,-5,9,7)
B 蒋昊美含	--	Y 杨佳王钰	3:0 (9,9,10)
C 曾芷柔	--	Z 徐沁宇	3:1 (5,-10,6,8)

### 场次号:20020 暨南大学 -- 华南理工大学 0 : 3

A 邓惠莹	--	X 王雪彤	0:3 (-9,-7,-5)
B 蔺泽琦	--	Y 赵文钰	0:3 (-7,-5,-4)
C 张洁怡	--	Z 陈紫瑶	1:3 (-3,8,-4,-6)

### 场次号:20021 广州体育学院 -- 广东工业大学 0 : 3

A 高嘉遥	--	X 蔡明慧	2:3 (-5,9,4,-7,-8)
B 欧心怡	--	Y 刘思嘉	0:3 (-6,-3,-3)
C 黄维祎	--	Z 梁诗琴	1:3 (-9,6,-9,-6)

### 场次号:20048 暨南大学 -- 深圳大学 0 : 3

A 邓惠莹	--	X 年师瑶	1:3 (-9,8,-8,-10)
B 蔺泽琦	--	Y 依楚杭	0:3 (-7,-1,-7)
C 张洁怡	--	Z 蒋昊美含	0:3 (-9,-1,-4)

### 场次号:20049 广东工业大学 -- 华南师范大学 3 : 0

A 刘思嘉	--	X 文颐	3:0 (1,3,4)
B 蔡明慧	--	Y 杨佳王钰	3:0 (8,4,2)
C 梁诗琴	--	Z 徐沁宇	3:0 (5,5,6)

### 场次号:20050 华南理工大学 -- 广州体育学院 3 : 0

A 赵文钰	--	X 黄维祎	3:0 (4,5,9)
B 王雪彤	--	Y 高嘉遥	3:1 (-4,9,11,9)
C 杨安琦	--	Z 黄丽敏	3:1 (2,-10,9,9)

### 场次号:20077 深圳大学 -- 广东工业大学 3 : 1

A 依楚杭	--	X 蔡明慧	3:1 (5,-7,7,9)
B 曾芷柔	--	Y 刘思嘉	0:3 (-5,-4,-10)
C 蒋昊美含	--	Z 梁诗琴	3:1 (6,6,-12,2)
A 依楚杭	--	Y 刘思嘉	3:2 (8,-7,-8,3,8)

### 场次号:20078 暨南大学 -- 广州体育学院 3 : 0

A 邓惠莹	--	X 黄维祎	3:2 (-7,7,6,-10,9)
B 蔺泽琦	--	Y 高嘉遥	3:1 (5,11,-8,12)
C 张洁怡	--	Z 欧心怡	3:1 (-9,17,9,9)

### 场次号:20079 华南师范大学 -- 华南理工大学 1 : 3

A 文颐	--	X 陈紫瑶	2:3 (-8,9,5,-9,-10)
B 杨佳王钰	--	Y 赵文钰	0:3 (-6,-7,-5)
C 徐沁宇	--	Z 孙宁悦	3:0 (6,7,5)
A 文颐	--	Y 赵文钰	0:3 (-7,-9,-11)

### 场次号:20088 深圳大学 -- 广州体育学院 3 : 0

A 依楚杭	--	X 高嘉遥	3:0 (7,4,7)
B 蒋昊美含	--	Y 欧心怡	3:0 (7,3,7)
C 年师瑶	--	Z 黄丽敏	3:1 (5,8,-8,4)



场次号:20089 华南理工大学 -- 广东工业大学 3:1			
A	赵文钰	--	X 梁诗琴 3:1 (6,-9,7,13)
B	王雪彤	--	Y 蔡明慧 3:1 (5,-10,7,5)
C	陈紫瑶	--	Z 刘思嘉 1:3 (-8,-5,8,-5)
A	赵文钰	--	Y 蔡明慧 3:2 (8,-4,7,-12,10)

场次号:20090 华南师范大学 -- 暨南大学 1:3			
A	文颐	--	X 蔺泽琦 3:0 (14,9,8)
B	杨佳钰	--	Y 邓惠莹 2:3 (-8,8,5,-7,-4)
C	徐沁宇	--	Z 张洁怡 1:3 (-10,-8,11,-10)
A	文颐	--	Y 邓惠莹 0:3 (-8,-7,-10)

场次号:20106 深圳大学 -- 华南理工大学 2:3			
A	依楚杭	--	X 王雪彤 2:3 (-5,9,-9,8,-8)
B	蒋昊美含	--	Y 赵文钰 3:0 (7,9,7)
C	曾芷柔	--	Z 陈紫瑶 2:3 (5,7,-7,-3,-13)
A	依楚杭	--	Y 赵文钰 3:0 (8,8,8)
B	蒋昊美含	--	X 王雪彤 2:3 (-9,8,-9,3,-8)

场次号:20107 华南师范大学 -- 广州体育学院 3:1			
A	文颐	--	X 欧心怡 3:1 (8,-10,8,9)
B	杨佳钰	--	Y 黄丽敏 3:1 (-6,9,3,10)
C	徐沁宇	--	Z 黄维祯 0:3 (-10,-9,-1)
A	文颐	--	Y 黄丽敏 3:2 (-10,8,-10,7,5)

场次号:20108 广东工业大学 -- 暨南大学 3:0			
A	刘思嘉	--	X 蔺泽琦 3:1 (3,-4,8,3)
B	蔡明慧	--	Y 邓惠莹 3:2 (-9,-8,2,5,11)
C	梁诗琴	--	Z 张洁怡 3:1 (9,-9,8,7)

### 丙组 女子团体 第一阶段

第1组	1	2	3	积分	计算	名次
1 广东省外语艺术职业学院	/	3:2 ----- 2	3:0 ----- 2	4		1
2 广东财贸职业学院	2:3 ----- 1	/	3:2 ----- 2	3		2
3 广州城建职业学院	0:3 ----- 1	2:3 ----- 1	/	2		3

场次号:20022 广州城建职业学院 -- 广东省外语艺术职业学院 0 : 3

A 何雨娆	--	X 何婉玲	0:2 (-7,-6)
B 高婉莹	--	Y 巫嘉曦	0:2 (-4,-3)
C 刘静瑜	--	Z 张洁楹	0:2 (-2,-10)

场次号:20051 广东省外语艺术职业学院 -- 广东财贸职业学院 3 : 2

A 巫嘉曦	--	X 李韵枝	2:0 (8,4)
B 黎林芳	--	Y 龙芊莹	0:2 (-7,-8)
C 侯芳琼	--	Z 詹奕姿	0:2 (-13,-7)
A 巫嘉曦	--	Y 龙芊莹	2:0 (4,11)
B 黎林芳	--	X 李韵枝	2:1 (-9,6,13)

场次号:20080 广州城建职业学院 -- 广东财贸职业学院 2 : 3

A 何雨娆	--	X 李韵枝	2:0 (8,5)
B 刘静瑜	--	Y 龙芊莹	1:2 (-5,5,-7)
C 高婉莹	--	Z 詹奕姿	0:2 (-5,-8)
A 何雨娆	--	Y 龙芊莹	2:1 (9,-8,8)
B 刘静瑜	--	X 李韵枝	1:2 (9,-11,-9)

第2组	1	2	3	积分	计算	名次
1 广州科技贸易职业学院	/	3:1 ----- 2	3:1 ----- 2	4		1
2 东莞职业技术学院	1:3 ----- 1	/	3:0 ----- 2	3		2
3 广东农工商职业技术学院	1:3 ----- 1	0:3 ----- 1	/	2		3

场次号:20023 广州科技贸易职业学院 -- 广东农工商职业技术学院 3 : 1

A 梁曦允	--	X 黄艾冰	2:0 (1,1)
B 张楚佳	--	Y 粟璐琴	2:1 (-7,9,8)
C 何晓阳	--	Z 李雪婷	1:2 (5,-5,-5)
A 梁曦允	--	Y 粟璐琴	2:0 (3,3)

场次号:20052 东莞职业技术学院 -- 广州科技贸易职业学院 1 : 3

A 何愉	--	X 张楚佳	2:0 (1,7)
B 罗少棠	--	Y 梁曦允	0:2 (-4,-8)
C 孙晨菲	--	Z 张诗琪	0:2 (-7,-4)
A 何愉	--	Y 梁曦允	0:2 (-5,-9)

场次号:20081 东莞职业技术学院 -- 广东农工商职业技术学院 3 : 0

A 罗少棠 -- X 黄艾冰 2:0 (4,5)  
 B 何愉 -- Y 粟璐琴 2:1 (-3,8,6)  
 C 孙晨菲 -- Z 李雪婷 2:1 (-5,3,12)

第3组	1	2	3	积分	计算	名次
1 广东科贸职业学院		3:2 ----- 2	3:0 ----- 2	4		1
2 广东理工职业学院	2:3 ----- 1		3:1 ----- 2	3		2
3 中山职业技术学院	0:3 ----- 1	1:3 ----- 1		2		3

场次号:20024 中山职业技术学院 -- 广东科贸职业学院 0 : 3

A 谭晓琳 -- X 梁颖思 0:2 (-4,-4)  
 B 庄丹玲 -- Y 陈禾颖 0:2 (-8,-7)  
 C 刘泳琦 -- Z 禤咏华 1:2 (-2,9,-11)

场次号:20053 广东理工职业学院 -- 广东科贸职业学院 2 : 3

A 黄嘉敏 -- X 梁颖思 1:2 (10,-9,-6)  
 B 陈梓莘 -- Y 陈禾颖 2:0 (10,9)  
 C 黄梓君 -- Z 禤咏华 0:2 (-10,-4)  
 A 黄嘉敏 -- Y 陈禾颖 2:0 (7,7)  
 B 陈梓莘 -- X 梁颖思 0:2 (-4,-4)

场次号:20082 中山职业技术学院 -- 广东理工职业学院 1 : 3

A 刘泳琦 -- X 黄嘉敏 1:2 (-4,11,-7)  
 B 谭晓琳 -- Y 陈梓莘 0:2 (-8,-9)  
 C 庄丹玲 -- Z 黎金婵 2:1 (-4,4,8)  
 A 刘泳琦 -- Y 陈梓莘 0:2 (-3,-7)

第4组	1	2	3	积分	计算	名次
1 广州城市职业学院		3:1 ----- 2	3:0 ----- 2	4		1
2 广东交通职业技术学院	1:3 ----- 1		1:3 ----- 1	2		3
3 广州华南商贸职业学院	0:3 ----- 1	3:1 ----- 2		3		2

场次号:20025 广州城市职业学院 -- 广州华南商贸职业学院 3 : 0

A 冯睿琪 -- X 朱俊华 2:0 (2,8)  
 B 吴忆纯 -- Y 陈丹怡 2:1 (-11,11,4)  
 C 肖斯艺 -- Z 陈泽云 2:1 (-5,7,7)

场次号:20054 广州城市职业学院 -- 广东交通职业技术学院 3 : 1

A 吴忆纯 -- X 陈芷晴 2:0 (7,5)  
 B 冯睿琪 -- Y 王铨玲 2:0 (9,5)  
 C 肖斯艺 -- Z 刘锦欢 1:2 (-9,6,-8)  
 A 吴忆纯 -- Y 王铨玲 2:0 (10,8)

场次号:20083 广州华南商贸职业学院 -- 广东交通职业技术学院 3 : 1

A 陈丹怡	--	X 刘锦欢	2:0 (6,3)
B 朱俊华	--	Y 王钰玲	1:2 (-5,8,-7)
C 陈泽云	--	Z 陈芷晴	2:0 (6,6)
A 陈丹怡	--	Y 王钰玲	2:0 (6,2)

第5组	1	2	3	4	积分	计算	名次
1 广东女子职业技术学院		3:1 ----- 2	1:3 ----- 1	3:2 ----- 2	5		2
2 广州民航职业技术学院	1:3 ----- 1		1:3 ----- 1	1:3 ----- 1	3		4
3 珠海城市职业技术学院	3:1 ----- 2	3:1 ----- 2		3:0 ----- 2	6		1
4 广东岭南职业技术学院	2:3 ----- 1	3:1 ----- 2	0:3 ----- 1		4		3

场次号:20026 广东女子职业技术学院 -- 珠海城市职业技术学院 1 : 3

A 黎恺俐	--	X 麦杞诺	0:2 (-7,-1)
B 黄慧惠	--	Y 卢家颖	1:2 (11,-3,-5)
C 徐语蔓	--	Z 余梓欣	2:1 (-7,8,7)
A 黎恺俐	--	Y 卢家颖	0:2 (-4,-11)

场次号:20027 广州民航职业技术学院 -- 广东岭南职业技术学院 1 : 3

A 李佩蔚	--	X 陈晓娜	2:0 (11,3)
B 邓洋阳	--	Y 李乐	0:2 (-3,-1)
C 邝栩晴	--	Z 李嘉玟	0:2 (-6,-7)
A 李佩蔚	--	Y 李乐	0:2 (-7,-7)

场次号:20055 广东女子职业技术学院 -- 广州民航职业技术学院 3 : 1

A 黄慧惠	--	X 邓洋阳	2:1 (-5,8,5)
B 黎恺俐	--	Y 李佩蔚	0:2 (-5,-7)
C 徐语蔓	--	Z 邝栩晴	2:0 (7,9)
A 黄慧惠	--	Y 李佩蔚	2:1 (-8,10,9)

场次号:20056 珠海城市职业技术学院 -- 广东岭南职业技术学院 3 : 0

A 卢家颖	--	X 陈晓娜	2:0 (5,7)
B 麦杞诺	--	Y 李乐	2:0 (5,4)
C 魏凯霞	--	Z 李嘉玟	2:0 (9,5)

场次号:20084 广东岭南职业技术学院 -- 广东女子职业技术学院 2 : 3

A 李乐	--	X 徐语蔓	2:0 (6,7)
B 陈晓娜	--	Y 黄慧惠	0:2 (-5,-4)
C 李嘉玟	--	Z 李嘉莹	0:2 (-9,-10)
A 李乐	--	Y 黄慧惠	2:1 (9,-10,11)
B 陈晓娜	--	X 徐语蔓	0:2 (-7,-6)

场次号:20085 珠海城市职业技术学院 -- 广州民航职业技术学院 3 : 1

A 卢家颖	--	X 邓洋阳	2:0 (6,2)
B 麦杞诺	--	Y 李佩蔚	2:0 (7,5)
C 熊钰琦	--	Z 邝栩晴	0:2 (-8,-5)
A 卢家颖	--	Y 李佩蔚	2:1 (1,-8,6)

第6组	1	2	3	4	积分	计算	名次
1 深圳职业技术大学		3:0 ----- 2	2:3 ----- 1	3:2 ----- 2	5		2
2 广州铁路职业技术学院	0:3 ----- 1		0:3 ----- 1	2:3 ----- 1	3		4
3 顺德职业技术学院	3:2 ----- 2	3:0 ----- 2		3:1 ----- 2	6		1
4 广东机电职业技术学院	2:3 ----- 1	3:2 ----- 2	1:3 ----- 1		4		3

场次号:20028 顺德职业技术学院 -- 深圳职业技术大学 3 : 2

A 伍炜欣	--	X 曹蕴禾	0:2 (-9,-10)
B 冼昱君	--	Y 李子晗	1:2 (-13,8,-6)
C 梁幸灵	--	Z 盛柯	2:0 (5,4)
A 伍炜欣	--	Y 李子晗	2:1 (4,-9,9)
B 冼昱君	--	X 曹蕴禾	2:0 (11,9)

场次号:20029 广州铁路职业技术学院 -- 广东机电职业技术学院 2 : 3

A 林雅丽	--	X 马佳敏	0:2 (-3,-2)
B 李心悦	--	Y 林培珠	2:0 (5,5)
C 詹婉静	--	Z 傅海珈	2:0 (9,4)
A 林雅丽	--	Y 林培珠	0:2 (-5,-10)
B 李心悦	--	X 马佳敏	0:2 (-6,-5)

场次号:20057 深圳职业技术大学 -- 广州铁路职业技术学院 3 : 0

A 曹蕴禾	--	X 詹婉静	2:0 (2,2)
B 李子晗	--	Y 林雅丽	2:0 (7,6)
C 盛柯	--	Z 陈翠怡	2:0 (5,4)

场次号:20058 顺德职业技术学院 -- 广东机电职业技术学院 3 : 1

A 伍炜欣	--	X 马佳敏	1:2 (4,-7,-10)
B 梁幸灵	--	Y 林培珠	2:0 (9,3)
C 冼昱君	--	Z 冯楚彤	2:0 (3,3)
A 伍炜欣	--	Y 林培珠	2:0 (4,6)

场次号:20086 深圳职业技术大学 -- 广东机电职业技术学院 3 : 2

A 曹蕴禾	--	X 林培珠	2:0 (4,1)
B 李子晗	--	Y 马佳敏	0:2 (-9,-9)
C 盛柯	--	Z 庄璧君	2:0 (8,2)
A 曹蕴禾	--	Y 马佳敏	0:2 (-10,-5)
B 李子晗	--	X 林培珠	2:1 (-7,2,1)

场次号:20087 广州铁路职业技术学院 -- 顺德职业技术学院 0 : 3

A 詹婉静	--	X 冼昱君	0:2 (-8,-5)
B 林雅丽	--	Y 梁幸灵	0:2 (-3,-5)
C 罗小媚	--	Z 郭嘉毓	0:2 (-7,-2)

## 甲A组 男子团体 第二阶段

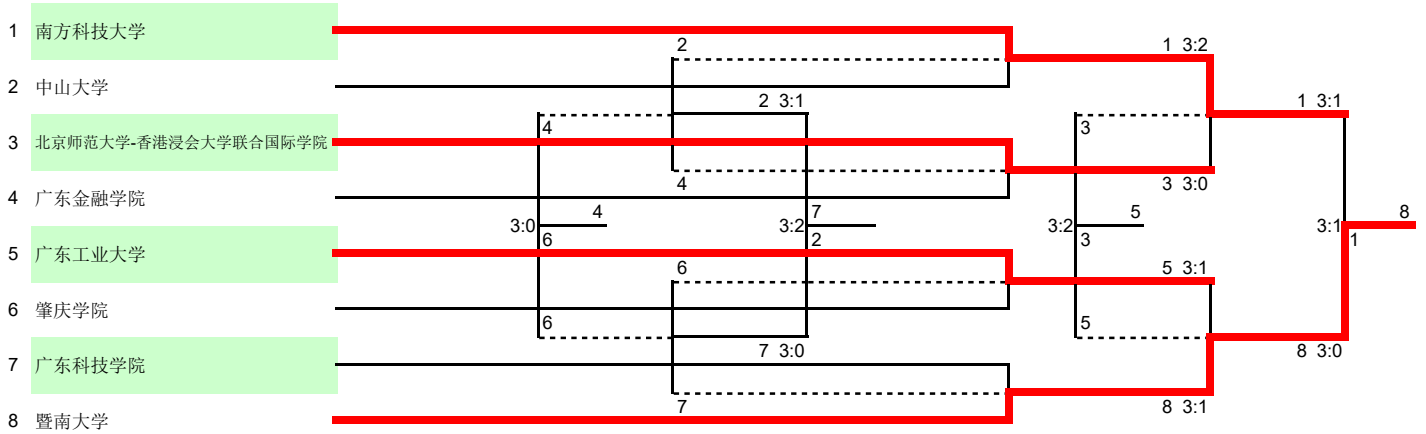

场次号:10092 中山大学 -- 南方科技大学 2 : 3

A 黎俊涛	--	X 罗贝尔	1:3 (-6,8,-9,-10)
B 高佳洵	--	Y 李炫锋	1:3 (11,-3,-7,-6)
C 曹梓毅	--	Z 杜旭朝	3:0 (9,5,5)
A 黎俊涛	--	Y 李炫锋	3:1 (-6,10,4,9)
B 高佳洵	--	X 罗贝尔	0:3 (-10,-9,-4)

场次号:10093 广东金融学院 -- 北京师范大学-香港浸会大学联合国际学院 0 : 3

A 黄冠涛	--	X 范良森	2:3 (12,9,-7,-9,-10)
B 林子阳	--	Y 王凯旋	0:3 (-8,-8,-7)
C 郑梓跃	--	Z 苏玉龙	2:3 (-10,10,6,-10,-7)

场次号:10094 肇庆学院 -- 广东工业大学 1 : 3

A 潘英见	--	X 刘宇洋	3:1 (9,7,-7,5)
B 申韬	--	Y 卢愉昆	1:3 (4,-5,-8,-9)
C 孔德争	--	Z 朱涤凡	0:3 (-8,-16,-10)
A 潘英见	--	Y 卢愉昆	2:3 (-3,7,-7,7,-7)

场次号:10095 广东科技学院 -- 暨南大学 1 : 3

A 罗龙浩	--	X 林显德	3:2 (8,-8,-6,8,8)
B 何蒲栋	--	Y 杨甯	0:3 (-5,-3,-4)
C 黄锦豪	--	Z 高钊	0:3 (-4,-15,-5)
A 罗龙浩	--	Y 杨甯	0:3 (-8,-5,-6)

场次号:10116 北京师范大学-香港浸会大学联合国际学院 -- 南方科技大学 1 : 3

A 王凯旋	--	X 李炫锋	2:3 (-7,9,6,-9,-8)
B 范良森	--	Y 罗贝尔	1:3 (-7,-5,9,-3)
C 苏玉龙	--	Z 杜旭朝	3:1 (5,-7,7,11)
A 王凯旋	--	Y 罗贝尔	1:3 (-2,-6,12,-6)

场次号:10117 暨南大学 -- 广东工业大学 3 : 0

A 杨甯	--	X 刘宇洋	3:0 (3,7,1)
B 林显德	--	Y 卢愉昆	3:1 (10,9,-7,9)
C 高钊	--	Z 朱涤凡	3:0 (6,8,10)

场次号:10118 广东金融学院 -- 中山大学 1 : 3

A 黄冠涛	--	X 曹梓毅	3:1 (5,-5,7,3)
B 林子阳	--	Y 黎俊涛	2:3 (6,-7,-4,7,-3)
C 郑梓跃	--	Z 高佳洵	2:3 (-8,-7,3,3,-10)
A 黄冠涛	--	Y 黎俊涛	2:3 (8,5,-11,-9,-9)

场次号:10119 广东科技学院 -- 肇庆学院 3 : 0

A 罗龙浩	--	X 申韬	3:0 (8,11,6)
B 何蒲栋	--	Y 潘英见	3:1 (-8,3,7,6)
C 黄锦豪	--	Z 孔德争	3:0 (5,6,7)

场次号:10128 暨南大学 -- 南方科技大学 3:1			
A 楊甯	--	X 李炫鋒	3:0 (6,4,5)
B 林显德	--	Y 罗贝尔	2:3 (8,-6,-9,10,-8)
C 高钊	--	Z 杜旭朝	3:1 (6,7,-8,10)
A 楊甯	--	Y 罗贝尔	3:0 (2,5,4)

场次号:10129 广东工业大学 -- 北京师范大学-香港浸会大学联合国际学院 3:2			
A 卢榆昆	--	X 范良淼	3:2 (8,-7,7,-6,6)
B 刘宇洋	--	Y 王凯旋	1:3 (-1,7,-2,-6)
C 朱添凡	--	Z 苏玉龙	3:0 (10,5,8)
A 卢榆昆	--	Y 王凯旋	2:3 (5,-7,4,-7,-9)
B 刘宇洋	--	X 范良淼	3:2 (-8,-9,8,12,7)

场次号:10130 中山大学 -- 广东科技学院 2:3			
A 黎俊涛	--	X 何蒲栋	1:3 (-7,11,-5,-9)
B 曹梓毅	--	Y 罗龙浩	3:2 (-2,6,-7,6,6)
C 高佳洵	--	Z 黄锦豪	3:0 (10,7,10)
A 黎俊涛	--	Y 罗龙浩	1:3 (7,-9,-6,-12)
B 曹梓毅	--	X 何蒲栋	1:3 (-9,7,-9,-9)

场次号:10131 广东金融学院 -- 肇庆学院 3:0			
A 郑梓跃	--	X 申韬	3:0 (8,8,8)
B 黄冠涛	--	Y 孔德争	3:1 (-11,2,2,8)
C 林子阳	--	Z 潘英见	3:0 (9,3,2)

### 甲B组 男子团体 第二阶段

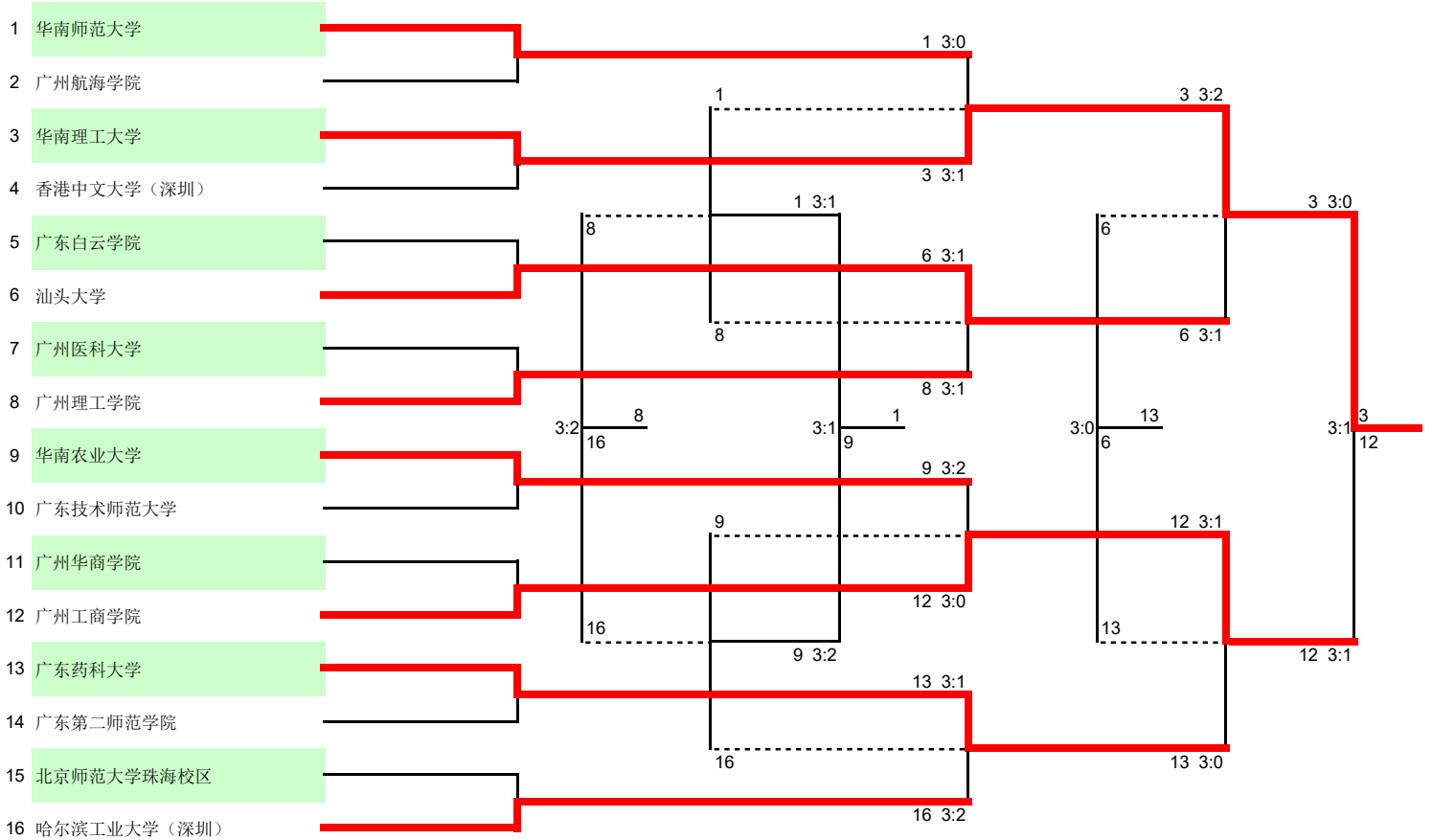

场次号:10096 华南师范大学 -- 广州航海学院 3:0			
A 陈林	--	X 蔡卓杭	2:0 (3,3)
B 莫涛	--	Y 黄汉明	2:1 (-7,9,4)
C 陈小林	--	Z 朱励伟	2:1 (-7,14,8)

场次号:10097 香港中文大学(深圳) -- 华南理工大学 1:3			
A	周兆馨	--	X 李嘉宁 2:0 (9,9)
B	刘宇韬	--	Y 林润锴 1:2 (-4,7,-5)
C	孙一凡	--	Z 吴童 1:2 (-5,14,-8)
A	周兆馨	--	Y 林润锴 1:2 (-6,9,-7)

场次号:10098 汕头大学 -- 广东白云学院 3:1			
A	陈钰朗	--	X 朱楠烁 2:1 (-6,9,8)
B	何梓轩	--	Y 张侨龄 1:2 (-10,7,-4)
C	商学研	--	Z 梁旭翔 2:1 (5,-8,4)
A	陈钰朗	--	Y 张侨龄 2:1 (7,-13,10)

场次号:10099 广州理工学院 -- 广州医科大学 3:1			
A	聂嘉臻	--	X 古培煜 2:0 (7,8)
B	黄鹏杰	--	Y 邓睿 1:2 (8,-14,-9)
C	张涛	--	Z 徐国钧 2:0 (4,3)
A	聂嘉臻	--	Y 邓睿 2:0 (10,11)

场次号:10100 广东技术师范大学 -- 华南农业大学 2:3			
A	洪泽川	--	X 陈佳俊 2:0 (4,10)
B	蔡凝	--	Y 张子谦 1:2 (-5,9,-5)
C	廖宇渊	--	Z 林佳南 1:2 (-8,8,-10)
A	洪泽川	--	Y 张子谦 2:0 (7,6)
B	蔡凝	--	X 陈佳俊 0:2 (-4,-6)

场次号:10101 广州华商学院 -- 广州工商学院 0:3			
A	叶俊贤	--	X 温淦元 0:2 (-4,-7)
B	班兆达	--	Y 李楷 1:2 (1,-4,-9)
C	黄梓杰	--	Z 周煜 1:2 (6,-6,-5)

场次号:10102 广东第二师范学院 -- 广东药科大学 1:3			
A	陈昱	--	X 王烁 2:0 (7,8)
B	陈佳铭	--	Y 祝梓洋 0:2 (-6,-12)
C	黄华轩	--	Z 萧俊杰 0:2 (-8,-6)
A	陈昱	--	Y 祝梓洋 1:2 (-8,10,-3)

场次号:10103 哈尔滨工业大学(深圳) -- 北京师范大学珠海校区 3:2			
A	赵俊翔	--	X 麦淇滇 0:2 (-5,-5)
B	刘欣宇	--	Y 陈德豪 2:1 (9,-5,12)
C	于鸿	--	Z 赵晓波 2:0 (2,7)
A	赵俊翔	--	Y 陈德豪 0:2 (-7,-3)
B	刘欣宇	--	X 麦淇滇 2:0 (4,8)

场次号:10120 华南理工大学 -- 华南师范大学 3:2			
A	林润锴	--	X 莫涛 3:0 (3,2,6)
B	黄愉	--	Y 陈林 0:3 (-9,-10,-9)
C	李嘉宁	--	Z 陈小林 3:0 (9,5,7)
A	林润锴	--	Y 陈林 0:3 (-11,-2,-8)
B	黄愉	--	X 莫涛 3:2 (-8,8,7,-8,7)

场次号:10121 汕头大学 -- 广州理工学院 3:1			
A	何梓轩	--	X 黄鹏杰 3:2 (6,-5,7,-7,3)
B	陈钰朗	--	Y 聂嘉臻 0:3 (-8,-8,-9)
C	商学研	--	Z 张涛 3:2 (-9,7,14,-8,8)
A	何梓轩	--	Y 聂嘉臻 3:2 (6,-9,-5,8,10)

场次号:10122 华南农业大学 -- 广州工商学院 1:3			
A	陈佳俊	--	X 李楷 1:3 (9,-7,-5,-13)
B	张子谦	--	Y 温淦元 0:3 (-7,-6,-4)
C	林佳南	--	Z 周煜 3:1 (3,-9,7,4)
A	陈佳俊	--	Y 温淦元 0:3 (-3,-6,-8)

场次号:10123 哈尔滨工业大学(深圳) -- 广东药科大学 0:3			
A	赵俊翔	--	X 王烁 0:3 (-2,-8,-4)
B	刘欣宇	--	Y 祝梓洋 0:3 (-12,-8,-9)
C	于鸿	--	Z 梁家铨 1:3 (-5,9,-7,-8)



场次号:10132 汕头大学 -- 华南理工大学 0:3

A 陈钰朗	--	X 李嘉宁	0:3 (-7,-10,-9)
B 何梓轩	--	Y 林润锴	0:3 (-5,-9,-8)
C 商学研	--	Z 黄愉	2:3 (11,-10,-4,9,-5)

场次号:10133 广州工商学院 -- 广东药科大学 3:1

A 温淦元	--	X 王烁	3:0 (4,4,8)
B 李楷	--	Y 祝梓洋	0:3 (-7,-8,-4)
C 周煜	--	Z 萧俊杰	3:2 (10,-4,-6,9,8)
A 温淦元	--	Y 祝梓洋	3:0 (6,7,6)

场次号:10134 华南师范大学 -- 广州理工学院 3:1

A 陈林	--	X 张涛	3:0 (3,7,4)
B 莫涛	--	Y 聂嘉臻	3:1 (8,-8,5,7)
C 陈小林	--	Z 黄鹏杰	0:3 (-7,-5,-5)
A 陈林	--	Y 聂嘉臻	3:0 (3,9,8)

场次号:10135 华南农业大学 -- 哈尔滨工业大学(深圳) 3:2

A 陈佳俊	--	X 刘欣宇	0:3 (-6,-6,-8)
B 王嘉伟	--	Y 赵俊翔	0:3 (-7,-7,-8)
C 陈宗濠	--	Z 戴旒熙	3:0 (4,8,4)
A 陈佳俊	--	Y 赵俊翔	3:0 (8,8,14)
B 王嘉伟	--	X 刘欣宇	3:1 (-9,11,7,11)

场次号:10144 广州工商学院 -- 华南理工大学 1:3

A 温淦元	--	X 李嘉宁	3:0 (4,6,9)
B 李楷	--	Y 林润锴	2:3 (8,5,-4,-12,-8)
C 周煜	--	Z 黄愉	0:3 (-5,-7,-4)
A 温淦元	--	Y 林润锴	2:3 (9,-10,-10,6,-9)

场次号:10145 广东药科大学 -- 汕头大学 3:0

A 王烁	--	X 何梓轩	3:2 (-10,3,-8,6,4)
B 祝梓洋	--	Y 陈钰朗	3:1 (1,4,-3,6)
C 梁家铨	--	Z 商学研	3:0 (5,4,7)

场次号:10146 华南师范大学 -- 华南农业大学 3:1

A 陈林	--	X 陈宗濠	3:0 (6,5,10)
B 莫涛	--	Y 林佳南	3:0 (12,7,8)
C 陈勇进	--	Z 王嘉伟	0:3 (-4,-8,-7)
A 陈林	--	Y 林佳南	3:0 (5,8,4)

场次号:10147 广州理工学院 -- 哈尔滨工业大学(深圳) 3:2

A 黄鹏杰	--	X 于鸿	3:2 (11,-10,-10,10,7)
B 张涛	--	Y 刘欣宇	1:3 (-7,-4,6,-9)
C 余浩天	--	Z 饶隽	2:3 (6,-3,-5,5,-8)
A 黄鹏杰	--	Y 刘欣宇	3:1 (4,-9,7,5)
B 张涛	--	X 于鸿	3:2 (-4,6,10,-6,10)

## 乙A组 男子团体 第二阶段

决1-4名

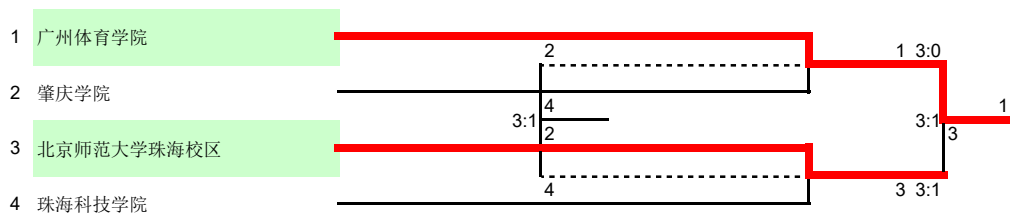

场次号:10136 肇庆学院 -- 广州体育学院 0:3

A 黄汉新	--	X 罗锦山	0:3 (-2,-7,-1)
B 刘嘉豪	--	Y 钟佳维	0:3 (-9,-8,-7)
C 陈星光	--	Z 陈成浩	0:3 (-4,-3,-8)

场次号:10137 珠海科技学院 -- 北京师范大学珠海校区 1:3

A 黄迪	--	X 王丰镐	1:3 (9,-6,-4,-5)
B 林曦	--	Y 李浩然	0:3 (-6,-8,-5)
C 郑泽臣	--	Z 蒋坤坤	3:0 (9,11,7)
A 黄迪	--	Y 李浩然	0:3 (-4,-4,-4)

场次号:10148 广州体育学院 -- 北京师范大学珠海校区 3:1

A 罗锦山	--	X 王丰镐	3:1 (1,3,-6,1)
B 钟佳维	--	Y 李浩然	0:3 (-7,-9,-7)
C 曾航杰	--	Z 蒋坤坤	3:0 (4,5,5)
A 罗锦山	--	Y 李浩然	3:1 (-7,7,4,10)

场次号:10149 肇庆学院 -- 珠海科技学院 1:3

A 黄汉新	--	X 林曦	3:2 (5,-6,8,-9,5)
B 刘嘉豪	--	Y 黄迪	0:3 (-8,-1,-16)
C 陈星光	--	Z 郑泽臣	1:3 (6,-8,-7,-8)
A 黄汉新	--	Y 黄迪	1:3 (9,-17,-9,-3)

决2-8名

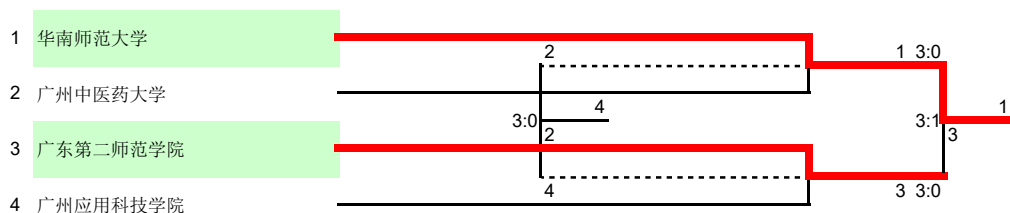

场次号:10138 华南师范大学 -- 广州中医药大学 3:0

A 郑琨	--	X 李海辉	3:0 (6,5,2)
B 王纪元	--	Y 周齐欢	3:0 (5,4,4)
C 梁家晓	--	Z 邵锦豪	3:0 (6,0,2)

场次号:10139 广州应用科技学院 -- 广东第二师范学院 0:3

A 黄傲	--	X 李谢红	2:3 (-9,7,11,-2,-5)
B 钱凯健	--	Y 冯蕴希	0:3 (-5,-6,-4)
C 郭嘉铭	--	Z 李文涛	0:3 (-9,-9,-7)

场次号:10150 华南师范大学 -- 广东第二师范学院 3:1

A 郑琨	--	X 李谢红	3:0 (5,6,5)
B 王纪元	--	Y 冯蕴希	1:3 (9,-2,-4,-6)
C 梁家晓	--	Z 李文涛	3:2 (-6,7,-4,12,9)
A 郑琨	--	Y 冯蕴希	3:0 (12,7,7)

场次号:10151 广州应用科技学院 -- 广州中医药大学 3:0

A 黄傲	--	X 周齐欢	3:0 (6,4,9)
B 钱凯健	--	Y 文锦献	3:1 (-9,4,6,6)
C 杨文睿	--	Z 李海辉	3:1 (6,9,-9,9)

## 丙组 男子团体 第二阶段

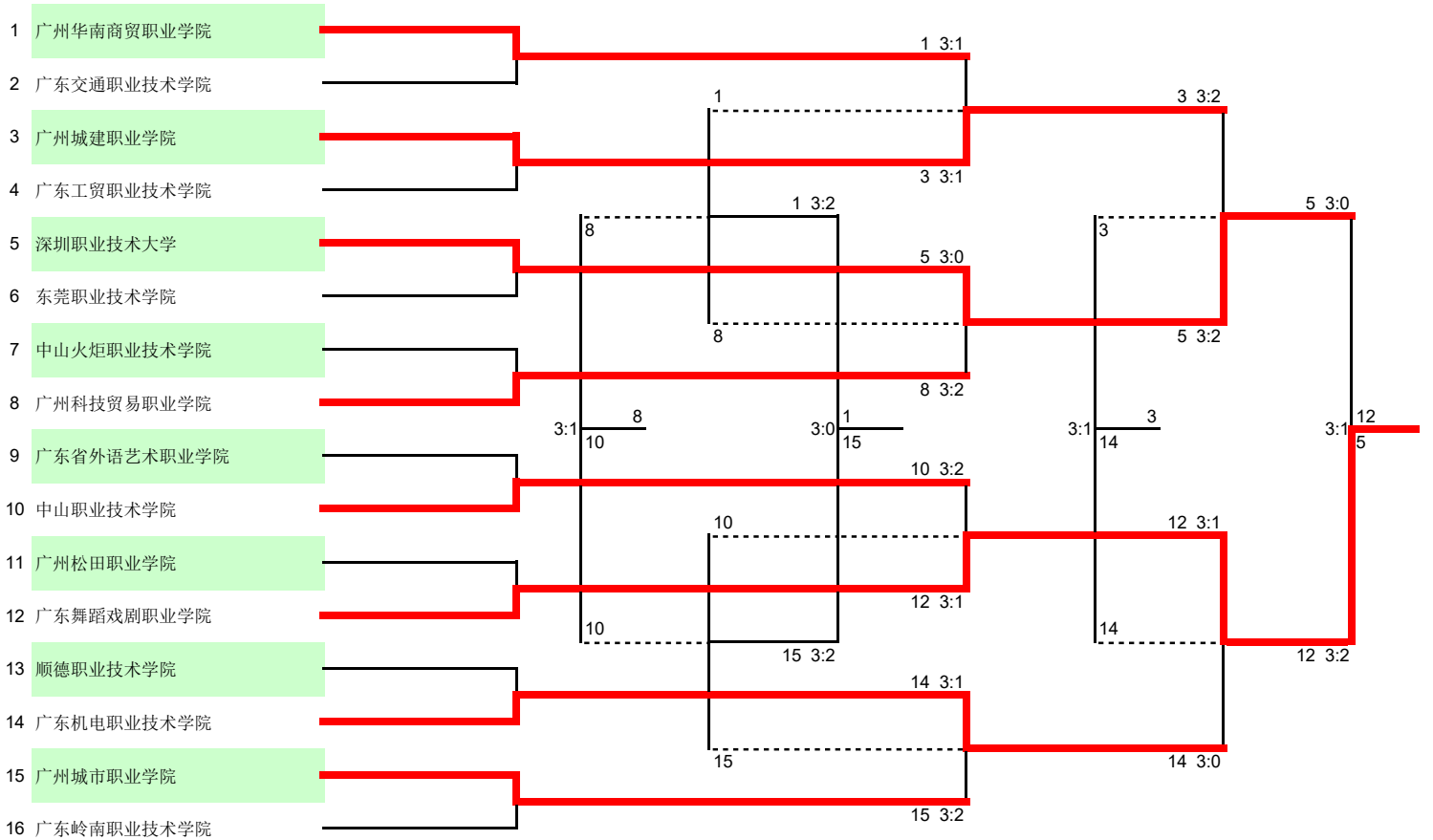

场次号:10104 广东交通职业技术学院 -- 广州华南商贸职业学院 1 :3

A 李渝捷	--	X 彭灿坤	0:2 (-11,-3)
B 陈文迪	--	Y 郑昕杰	0:2 (-3,-10)
C 唐明昊	--	Z 钟智安	2:1 (-7,12,7)
A 李渝捷	--	Y 郑昕杰	0:2 (-9,-7)

场次号:10105 广州城建职业学院 -- 广东工贸职业技术学院 3 :1

A 曾尹聪	--	X 田启泽	2:1 (-6,7,5)
B 杨谦	--	Y 容民立	2:0 (10,6)
C 姚嘉全	--	Z 刘佳俊	0:2 (-8,-7)
A 曾尹聪	--	Y 容民立	2:0 (5,7)

场次号:10106 东莞职业技术学院 -- 深圳职业技术大学 0 :3

A 曹诗扬	--	X 庄楚佳	0:2 (-6,-1)
B 严文	--	Y 麦灏天	0:2 (-8,-5)
C 陈伟轩	--	Z 朱源臻	1:2 (-10,8,-3)

场次号:10107 广州科技贸易职业学院 -- 中山火炬职业技术学院 3 :2

A 张粤海	--	X 梁健熙	2:0 (7,5)
B 张扬灿	--	Y 王灿宇	0:2 (-8,-10)
C 林铿	--	Z 张兴强	0:2 (-7,-7)
A 张粤海	--	Y 王灿宇	2:0 (4,4)
B 张扬灿	--	X 梁健熙	2:0 (14,3)

场次号:10108 广东省外语艺术职业学院 -- 中山职业技术学院 2 :3

A 罗伟豪	--	X 梁宇轩	2:0 (4,7)
B 李璟昊	--	Y 陈梓健	0:2 (-7,-6)
C 彭文俊	--	Z 邹响峰	0:2 (-10,-9)
A 罗伟豪	--	Y 陈梓健	2:0 (7,8)
B 李璟昊	--	X 梁宇轩	1:2 (-12,8,-9)

场次号:10109 广州松田职业学院 -- 广东舞蹈戏剧职业学院 1 :3			
A 蒲杰	--	X 洪悦	0:2 (-8,-6)
B 许仕林	--	Y 彭翰林	0:2 (-5,-10)
C 梁栩宁	--	Z 彭程	2:0 (4,3)
A 蒲杰	--	Y 彭翰林	1:2 (-10,9,-8)

场次号:10110 广东机电职业技术学院 -- 顺德职业技术学院 3 :1			
A 叶锦程	--	X 杨钦宇	2:0 (9,5)
B 陈文辉	--	Y 李俊均	1:2 (-4,12,-9)
C 彭乐如	--	Z 李鹏飞	2:0 (3,9)
A 叶锦程	--	Y 李俊均	2:1 (5,-11,9)

场次号:10111 广州城市职业学院 -- 广东岭南职业技术学院 3 :2			
A 李梓健	--	X 邓博充	2:0 (8,9)
B 邱翊	--	Y 雷逸轩	0:2 (-7,-4)
C 李艾庆	--	Z 杨麒仟	2:0 (8,6)
A 李梓健	--	Y 雷逸轩	0:2 (-6,-5)
B 邱翊	--	X 邓博充	2:1 (-9,9,9)

场次号:10124 广州华南商贸职业学院 -- 广州城建职业学院 2 :3			
A 彭灿坤	--	X 曾尹聪	0:3 (-8,-2,-5)
B 郑昕杰	--	Y 杨谦	3:0 (5,11,8)
C 钟智安	--	Z 姚嘉全	3:1 (7,-7,8,9)
A 彭灿坤	--	Y 杨谦	1:3 (-8,6,-10,-7)
B 郑昕杰	--	X 曾尹聪	1:3 (6,-7,-5,-8)

场次号:10125 广州科技贸易职业学院 -- 深圳职业技术大学 2 :3			
A 张粤海	--	X 麦灏天	3:1 (5,10,-10,7)
B 林锷	--	Y 庄楚佳	2:3 (-6,-3,9,7,-9)
C 张扬灿	--	Z 朱源臻	1:3 (-9,-10,10,-8)
A 张粤海	--	Y 庄楚佳	3:0 (7,9,3)
B 林锷	--	X 麦灏天	0:3 (-6,-8,-8)

场次号:10126 广东舞蹈戏剧职业学院 -- 中山职业技术学院 3 :1			
A 洪悦	--	X 邹鸣峰	3:0 (1,4,5)
B 彭翰林	--	Y 陈梓健	1:3 (9,-6,-7,-10)
C 彭程	--	Z 梁宇轩	3:0 (8,4,9)
A 洪悦	--	Y 陈梓健	3:0 (6,7,3)

场次号:10127 广州城市职业学院 -- 广东机电职业技术学院 0 :3			
A 李梓健	--	X 陈文辉	0:3 (-9,-9,-4)
B 邱翊	--	Y 叶锦程	0:3 (-8,-3,-5)
C 李艾庆	--	Z 彭乐如	0:3 (-8,-8,-4)

场次号:10140 广州城建职业学院 -- 深圳职业技术大学 0 :3			
A 曾尹聪	--	X 庄楚佳	1:3 (9,-9,-13,-9)
B 杨谦	--	Y 麦灏天	1:3 (-8,-7,3,-8)
C 冯景盛	--	Z 朱源臻	2:3 (8,-9,-7,9,-8)

场次号:10141 广东机电职业技术学院 -- 广东舞蹈戏剧职业学院 2 :3			
A 陈文辉	--	X 洪悦	2:3 (-3,-3,6,9,-9)
B 叶锦程	--	Y 彭翰林	1:3 (6,-4,-10,-7)
C 彭乐如	--	Z 彭程	3:2 (8,6,-10,-8,8)
A 陈文辉	--	Y 彭翰林	3:2 (-9,9,8,-10,9)
B 叶锦程	--	X 洪悦	0:3 (-4,-7,-4)

场次号:10142 广州华南商贸职业学院 -- 广州科技贸易职业学院 3 :2			
A 彭灿坤	--	X 张扬灿	3:0 (5,7,8)
B 郑昕杰	--	Y 张粤海	0:3 (-9,-7,-6)
C 钟智安	--	Z 董仕杰	3:0 (3,8,7)
A 彭灿坤	--	Y 张粤海	1:3 (9,-8,-12,-9)
B 郑昕杰	--	X 张扬灿	3:0 (5,8,8)

场次号:10143 广州城市职业学院 -- 中山职业技术学院 3:2			
A 李梓健	--	X 梁宇轩	3:2 (2,-8,-6,7,6)
B 邱翊	--	Y 陈梓健	0:3 (-8,-7,-6)
C 李艾庆	--	Z 邹昀峰	3:1 (-10,6,6,7)
A 李梓健	--	Y 陈梓健	0:3 (-3,-10,-4)
B 邱翊	--	X 梁宇轩	3:1 (4,-8,4,5)

场次号:10152 深圳职业技术大学 -- 广东舞蹈戏剧职业学院 1:3			
A 麦灏天	--	X 曾梓佳	3:0 (8,3,1)
B 庄楚佳	--	Y 洪悦	1:3 (5,-8,-8,-8)
C 朱源臻	--	Z 彭翰林	2:3 (-3,-6,7,6,-10)
A 麦灏天	--	Y 洪悦	0:3 (-5,-6,-7)

场次号:10153 广州城建职业学院 -- 广东机电职业技术学院 3:1			
A 曾尹聪	--	X 陈文辉	3:1 (-9,12,7,10)
B 杨谦	--	Y 叶锦程	3:0 (5,10,7)
C 冯景盛	--	Z 彭乐如	0:3 (-5,-8,-9)
A 曾尹聪	--	Y 叶锦程	3:0 (11,3,6)

场次号:10154 广州城市职业学院 -- 广州华南商贸职业学院 0:3			
A 邱翊	--	X 彭灿坤	0:3 (-6,-5,-4)
B 李艾庆	--	Y 郑昕杰	0:3 (-7,-8,-5)
C 李梓健	--	Z 钟智安	0:3 (-9,-4,-5)

场次号:10155 广州科技贸易职业学院 -- 中山职业技术学院 3:1			
A 张粤海	--	X 梁宇轩	3:0 (7,5,7)
B 董仕杰	--	Y 陈梓健	0:3 (-10,-9,-4)
C 张扬灿	--	Z 邹昀峰	3:0 (4,4,3)
A 张粤海	--	Y 陈梓健	3:0 (9,11,4)

## 甲A组 女子团体 第二阶段

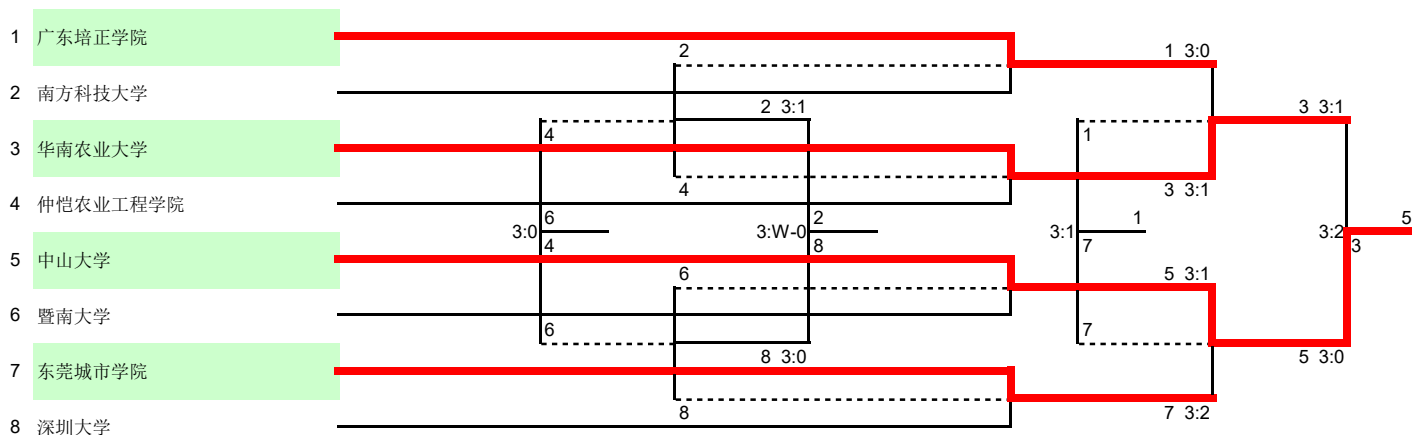

场次号:20091 广东培正学院 -- 南方科技大学 3:0			
A 唐玉蔚	--	X 戴欣然	3:0 (7,7,6)
B 梁翠芳	--	Y 谢文菁	3:2 (4,-8,8,-4,4)
C 刘倩岚	--	Z 张可馨	3:0 (6,4,5)

场次号:20092 仲恺农业工程学院 -- 华南农业大学 1:3			
A 蔡丹纯	--	X 林泳诗	3:2 (-7,-7,9,7,9)
B 林楷涵	--	Y 钟子瑜	0:3 (-9,-6,-11)
C 陈慧瑶	--	Z 张印婷	0:3 (-3,-3,-5)
A 蔡丹纯	--	Y 钟子瑜	0:3 (-6,-8,-5)

场次号:20093 中山大学 -- 暨南大学 3:1			
A 邓淑云	--	X 史晓楠	3:0 (2,6,7)
B 王李清扬	--	Y 陆靖彤	2:3 (7,6,-9,-5,-8)
C 谭雅文	--	Z 肖家盈	3:0 (5,5,4)
A 邓淑云	--	Y 陆靖彤	3:0 (4,10,5)

场次号:20094 东莞城市学院 -- 深圳大学 3:2

A 吴钰淇	--	X 张清岚	3:2 (-7,-12,17,6,7)
B 何涸彤	--	Y 孙乐婷	0:3 (-7,-9,-6)
C 侯宛言	--	Z 梁咏欣	1:3 (10,-10,-5,-5)
A 吴钰淇	--	Y 孙乐婷	3:2 (13,-8,6,-7,9)
B 何涸彤	--	X 张清岚	3:2 (9,-11,10,-7,13)

场次号:20109 华南农业大学 -- 广东培正学院 3:1

A 钟子愉	--	X 唐玉蔚	2:3 (9,7,-11,-10,-8)
B 张印婷	--	Y 梁翠芳	3:1 (4,-12,2,9)
C 周婉怡	--	Z 刘倩岚	3:2 (10,-8,9,-9,7)
A 钟子愉	--	Y 梁翠芳	3:1 (-13,7,9,6)

场次号:20110 东莞城市学院 -- 中山大学 0:3

A 吴钰淇	--	X 邓淑云	0:3 (-9,-10,-9)
B 何涸彤	--	Y 宋宛亭	1:3 (-5,9,-9,-6)
C 侯宛言	--	Z 王李清扬	0:3 (-8,-4,-3)

场次号:20111 南方科技大学 -- 仲恺农业工程学院 3:1

A 谢文菁	--	X 林楷涵	3:0 (6,4,6)
B 戴欣然	--	Y 蔡丹纯	3:1 (5,-10,3,8)
C 张可馨	--	Z 陈慧瑶	2:3 (9,9,-8,-7,-7)
A 谢文菁	--	Y 蔡丹纯	3:0 (5,4,7)

场次号:20112 深圳大学 -- 暨南大学 3:0

A 孙乐婷	--	X 史晓楠	3:1 (8,-11,13,6)
B 梁咏欣	--	Y 陆靖彤	3:1 (-10,5,9,6)
C 张清岚	--	Z 肖家盈	3:0 (7,4,9)

场次号:20124 中山大学 -- 华南农业大学 3:2

A 宋宛亭	--	X 张印婷	3:1 (6,10,-4,5)
B 邓淑云	--	Y 钟子愉	2:3 (5,-10,-6,8,-5)
C 王李清扬	--	Z 周婉怡	3:0 (12,9,8)
A 宋宛亭	--	Y 钟子愉	1:3 (-4,-5,4,-9)
B 邓淑云	--	X 张印婷	3:1 (-8,3,4,11)

场次号:20125 广东培正学院 -- 东莞城市学院 3:1

A 唐玉蔚	--	X 吴钰淇	3:0 (9,6,2)
B 刘倩岚	--	Y 何涸彤	1:3 (-3,-7,10,-7)
C 梁翠芳	--	Z 侯宛言	3:0 (3,3,3)
A 唐玉蔚	--	Y 何涸彤	3:0 (5,13,3)

场次号:20126 南方科技大学 -- 深圳大学 3:W-0 (弃权)

场次号:20127 仲恺农业工程学院 -- 暨南大学 0:3

A 蔡丹纯	--	X 汪雅凡	1:3 (-10,0,-5,-9)
B 林楷涵	--	Y 陆靖彤	0:3 (-9,-8,-2)
C 谢燕纯	--	Z 史晓楠	0:3 (-4,-5,-6)

## 甲B组 女子团体 第二阶段

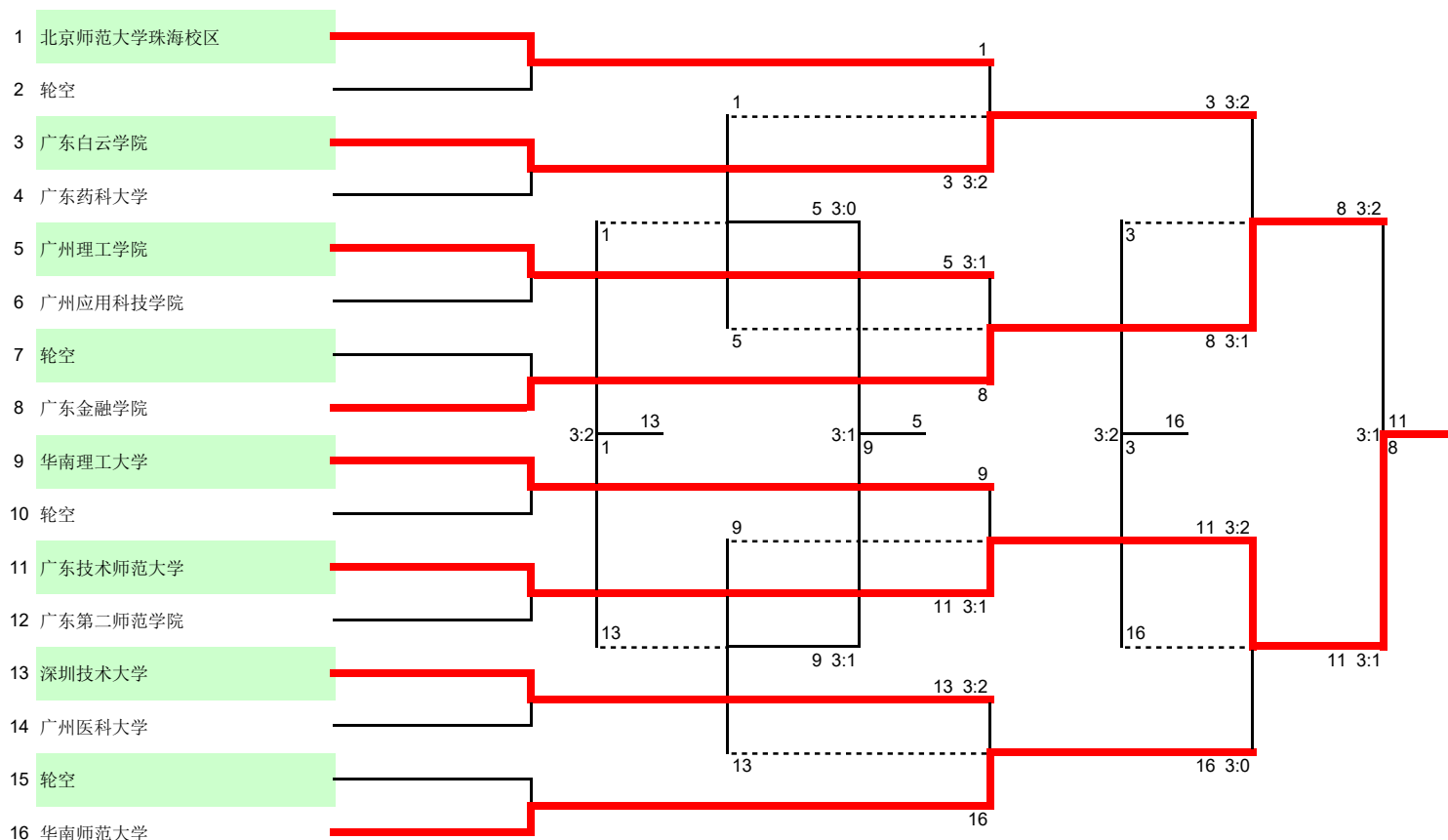

场次号:20095 广东白云学院 -- 广东药科大学 3:2

A	萧嘉仪	--	X 陈梓茵	2:0 (7,8)
B	刘宇铭	--	Y 曹艺琳	0:2 (-2,-15)
C	向懿颖	--	Z 陈思瑜	2:1 (14,-9,7)
A	萧嘉仪	--	Y 曹艺琳	0:2 (-8,-6)
B	刘宇铭	--	X 陈梓茵	2:0 (3,7)

场次号:20096 广州应用科技学院 -- 广州理工学院 1:3

A	关皓丹	--	X 杨栩婷	2:0 (4,8)
B	黄纤芸	--	Y 林泳颖	0:2 (-6,-3)
C	蓝舒婉	--	Z 黎家玲	0:2 (-2,-5)
A	关皓丹	--	Y 林泳颖	0:2 (-7,-5)

场次号:20097 广东技术师范大学 -- 广东第二师范学院 3:1

A	王心宁	--	X 刘腾	2:0 (4,8)
B	郑琳	--	Y 廖静怡	0:2 (-8,-7)
C	陈静妍	--	Z 童钰淇	2:0 (11,6)
A	王心宁	--	Y 廖静怡	2:0 (4,7)

场次号:20098 广州医科大学 -- 深圳技术大学 2:3

A	程天茵	--	X 苏雅颖	1:2 (7,-10,-8)
B	梁华铮	--	Y 谢蓝	0:2 (-9,-3)
C	高韵悠	--	Z 温子越	2:1 (10,-5,9)
A	程天茵	--	Y 谢蓝	2:1 (-12,5,3)
B	梁华铮	--	X 苏雅颖	0:2 (-6,-7)

场次号:20113 广东白云学院 -- 北京师范大学珠海校区 3:2

A	萧嘉仪	--	X 李可心	3:0 (6,9,7)
B	刘宇铭	--	Y 何芯玥	1:3 (9,-2,-12,-12)
C	李璨	--	Z 肖雨宣	3:1 (9,-8,4,6)
A	萧嘉仪	--	Y 何芯玥	0:3 (-9,-9,-11)
B	刘宇铭	--	X 李可心	3:1 (7,4,-4,9)

场次号:20114 广州理工学院 -- 广东金融学院 1:3			
A 林泳颖	--	X 袁佳慧	3:0 (2,3,4)
B 杨栩婷	--	Y 王桐笑	0:3 (-3,-8,-7)
C 黎家玲	--	Z 薛筱冉	2:3 (8,-11,-6,3,-8)
A 林泳颖	--	Y 王桐笑	1:3 (9,-4,-3,-5)

场次号:20115 华南理工大学 -- 广东技术师范大学 2:3			
A 林玥彤	--	X 陈彤	3:1 (6,-9,4,11)
B 岑逸沛	--	Y 王心宁	0:3 (-3,-5,-4)
C 张馨元	--	Z 陈静妍	3:0 (9,9,10)
A 林玥彤	--	Y 王心宁	0:3 (-5,-7,-5)
B 岑逸沛	--	X 陈彤	1:3 (-7,3,-11,-8)

场次号:20116 深圳技术大学 -- 华南师范大学 0:3			
A 苏雅颖	--	X 陈美晓	1:3 (8,-5,-9,-10)
B 谢蓝	--	Y 李高远	1:3 (-4,5,-4,-6)
C 温子越	--	Z 郑秋盈	1:3 (-9,11,-7,-9)

场次号:20128 广东金融学院 -- 广东白云学院 3:2			
A 王桐笑	--	X 刘宇铭	3:0 (9,8,8)
B 袁佳慧	--	Y 萧嘉仪	1:3 (-8,-7,9,-5)
C 薛筱冉	--	Z 李璨	3:2 (-5,-10,9,9,9)
A 王桐笑	--	Y 萧嘉仪	1:3 (-6,5,-9,-5)
B 袁佳慧	--	X 刘宇铭	3:1 (5,7,-8,9)

场次号:20129 华南师范大学 -- 广东技术师范大学 1:3			
A 李高远	--	X 陈彤	3:0 (5,12,6)
B 陈美晓	--	Y 王心宁	0:3 (-2,-7,-8)
C 郑秋盈	--	Z 陈静妍	2:3 (-5,8,-4,12,-10)
A 李高远	--	Y 王心宁	0:3 (-6,-6,-8)

场次号:20130 广州理工学院 -- 北京师范大学珠海校区 3:0			
A 林泳颖	--	X 李可心	3:0 (4,2,6)
B 黎家玲	--	Y 何芯玥	3:1 (-8,7,7,6)
C 杨栩婷	--	Z 邓婧哲	3:0 (8,3,3)

场次号:20131 深圳技术大学 -- 华南理工大学 1:3			
A 苏雅颖	--	X 张馨元	1:3 (-10,11,-12,-9)
B 谢蓝	--	Y 林玥彤	3:2 (-9,11,6,-3,9)
C 胡瑾宜	--	Z 王雨桐	0:3 (-7,-3,-4)
A 苏雅颖	--	Y 林玥彤	0:3 (-3,-6,-5)

场次号:20136 广东金融学院 -- 广东技术师范大学 1:3			
A 王桐笑	--	X 陈静妍	1:3 (-9,4,-9,-9)
B 薛筱冉	--	Y 王心宁	0:3 (-10,-8,-3)
C 袁佳慧	--	Z 陈彤	3:0 (6,8,13)
A 王桐笑	--	Y 王心宁	0:3 (-5,-6,-7)

场次号:20137 华南师范大学 -- 广东白云学院 3:2			
A 李高远	--	X 刘宇铭	3:0 (6,1,9)
B 陈美晓	--	Y 萧嘉仪	3:2 (-3,-7,9,8,13)
C 郑秋盈	--	Z 李璨	0:3 (-9,-4,-9)
A 李高远	--	Y 萧嘉仪	2:3 (11,-6,-9,9,-8)
B 陈美晓	--	X 刘宇铭	3:1 (-8,5,1,6)

场次号:20138 广州理工学院 -- 华南理工大学 3:1			
A 林泳颖	--	X 张馨元	3:0 (3,4,6)
B 黎家玲	--	Y 林玥彤	0:3 (-5,-6,-6)
C 杨栩婷	--	Z 王雨桐	3:1 (9,7,-3,9)
A 林泳颖	--	Y 林玥彤	3:2 (-9,4,6,-8,9)

场次号:20139 深圳技术大学 -- 北京师范大学珠海校区 3:2			
A 谢蓝	--	X 李可心	3:0 (4,8,9)
B 苏雅颖	--	Y 何芯玥	0:3 (-5,-6,-9)
C 温子越	--	Z 刘雨萱	3:1 (7,5,-8,9)
A 谢蓝	--	Y 何芯玥	1:3 (-9,-9,8,-7)
B 苏雅颖	--	X 李可心	3:2 (7,-5,7,-8,10)



## 乙A组 女子团体 第二阶段

决1-4名

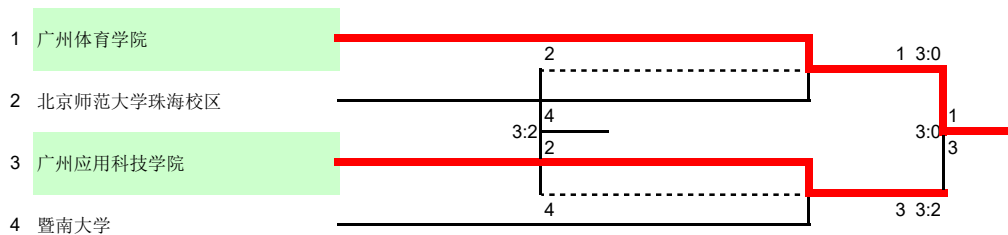

场次号:20099 广州体育学院 -- 北京师范大学珠海校区 3:0

A 吴迪	--	X 郑和艳	3:0 (2,2,5)
B 梁诗宇	--	Y 李璨灿	3:0 (4,4,7)
C 苏晓婧	--	Z 杨玉琪	3:0 (7,3,4)

场次号:20100 广州应用科技学院 -- 暨南大学 3:2

A 赖泳彤	--	X 程咏彤	3:2 (-7,8,-11,7,10)
B 卢助英	--	Y 陈凯桐	0:3 (-8,-11,-8)
C 刘桂君	--	Z 庾佩滢	3:0 (7,7,6)
A 赖泳彤	--	Y 陈凯桐	0:3 (-4,-5,-7)
B 卢助英	--	X 程咏彤	3:0 (6,8,8)

场次号:20117 广州应用科技学院 -- 广州体育学院 0:3

A 刘桂君	--	X 梁诗宇	0:3 (-4,-5,-2)
B 赖泳彤	--	Y 吴迪	0:3 (-3,-3,-9)
C 卢助英	--	Z 苏晓婧	0:3 (-1,-3,-7)

场次号:20118 北京师范大学珠海校区 -- 暨南大学 2:3

A 李璨灿	--	X 程咏彤	3:0 (3,4,5)
B 郑和艳	--	Y 陈凯桐	0:3 (0,-2,-2)
C 杨玉琪	--	Z 庾佩滢	3:0 (7,1,6)
A 李璨灿	--	Y 陈凯桐	1:3 (6,-8,-5,-8)
B 郑和艳	--	X 程咏彤	1:3 (-1,8,-6,-2)

决5-8名

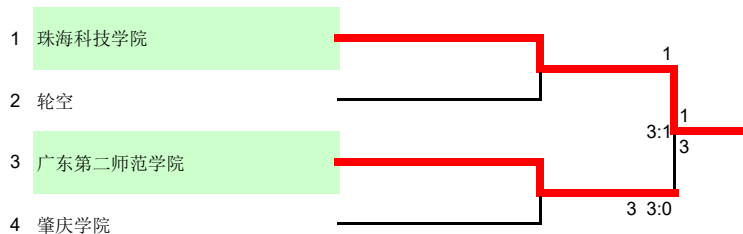

场次号:20101 广东第二师范学院 -- 肇庆学院 3:0

A 李丹蕊	--	X 马慈虹	3:0 (8,10,5)
B 钟思缘	--	Y 叶婷婷	3:0 (5,8,7)
C 刘芯愿	--	Z 甘燕媚	3:0 (6,6,7)

场次号:20119 广东第二师范学院 -- 珠海科技学院 1:3

A 李丹蕊	--	X 雷蓓	1:3 (-9,9,-5,-8)
B 钟思缘	--	Y 徐慧珊	3:0 (10,8,11)
C 刘芯愿	--	Z 黄智玲	1:3 (-9,-8,8,-5)
A 李丹蕊	--	Y 徐慧珊	2:3 (-2,9,3,-7,-3)

## 丙组 女子团体 第二阶段

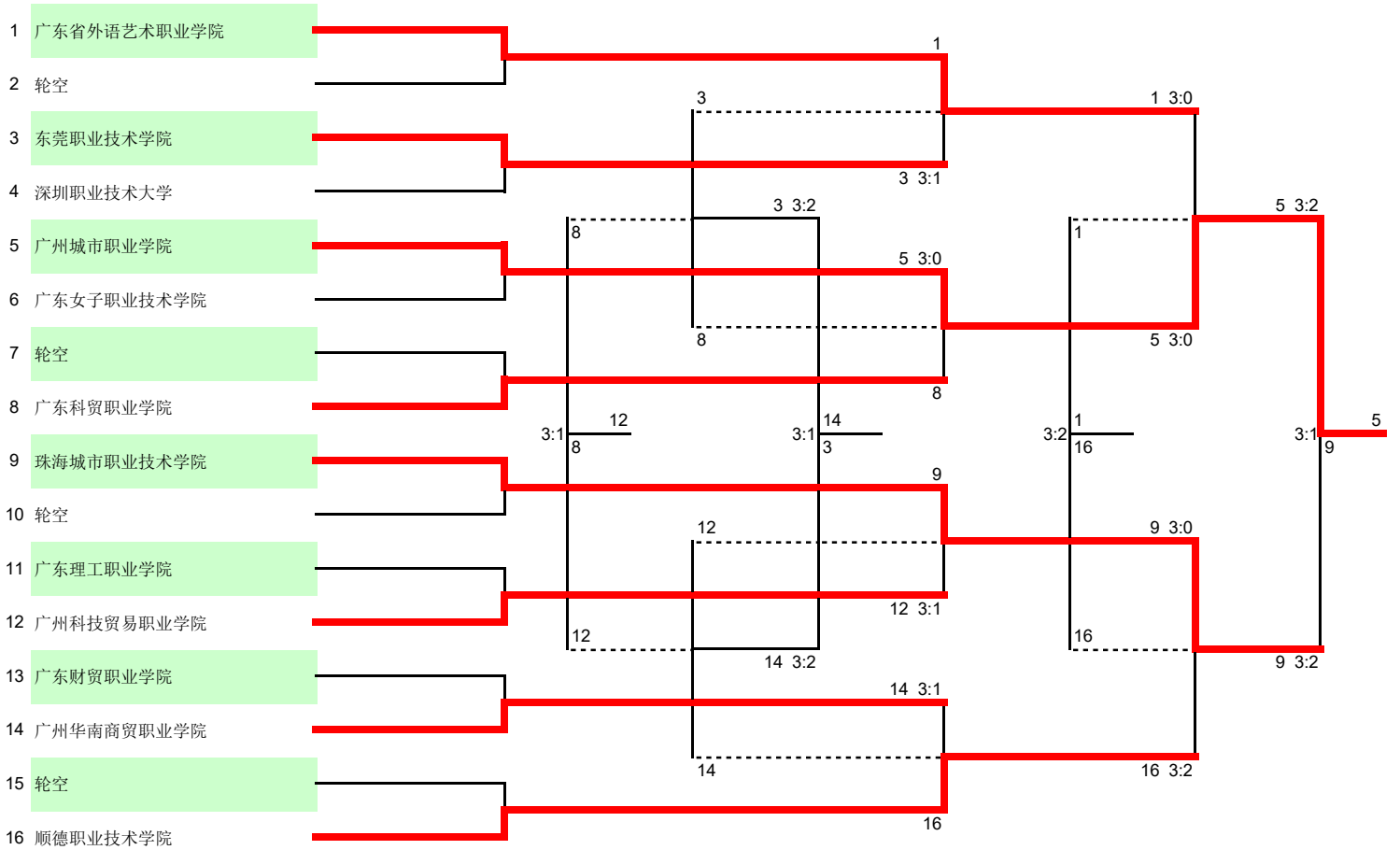

场次号:20102 深圳职业技术大学 -- 东莞职业技术学院 1 :3

A 曹蕴禾	--	X 罗少棠	1:2 (12,-10,-9)
B 李子晗	--	Y 何愉	1:2 (4,-7,-11)
C 盛柯	--	Z 孙晨菲	2:1 (-10,9,3)
A 曹蕴禾	--	Y 何愉	1:2 (5,-5,-6)

场次号:20103 广东女子职业技术学院 -- 广州城市职业学院 0 :3

A 黄慧惠	--	X 冯睿琪	0:2 (-8,-8)
B 徐语蔓	--	Y 吴忆纯	0:2 (-8,-6)
C 黎恺俐	--	Z 肖斯艺	1:2 (7,-10,-8)

场次号:20104 广东理工职业学院 -- 广州科技贸易职业学院 1 :3

A 黄嘉敏	--	X 何晓阳	2:0 (1,5)
B 陈梓莘	--	Y 梁曦允	0:2 (-6,-5)
C 黄梓君	--	Z 张楚佳	1:2 (-5,11,-7)
A 黄嘉敏	--	Y 梁曦允	0:2 (-8,-6)

场次号:20105 广东财贸职业学院 -- 广州华南商贸职业学院 1 :3

A 龙芊莹	--	X 朱俊华	2:0 (9,8)
B 詹奕姿	--	Y 陈丹怡	0:2 (-4,-2)
C 李韵枝	--	Z 陈泽云	0:2 (-6,-6)
A 龙芊莹	--	Y 陈丹怡	0:2 (-8,-7)

场次号:20120 东莞职业技术学院 -- 广东省外语艺术职业学院 0 :3

A 罗少棠	--	X 何婉玲	0:3 (-3,-6,-8)
B 何愉	--	Y 巫嘉曦	0:3 (-6,-8,-6)
C 孙晨菲	--	Z 张洁楹	0:3 (-7,-7,-6)

场次号:20121 广州城市职业学院 -- 广东科贸职业学院 3:0			
A 吴忆纯	--	X 梁颖思	3:0 (5,7,1)
B 冯睿琪	--	Y 禡咏华	3:0 (5,2,3)
C 肖斯艺	--	Z 陈可楹	3:0 (2,6,1)
场次号:20122 广州科技贸易职业学院 -- 珠海城市职业技术学院 0:3			
A 梁曦允	--	X 麦杞诺	1:3 (-6,8,-5,-7)
B 张楚佳	--	Y 卢家颖	0:3 (-8,-3,-6)
C 张诗琪	--	Z 余梓欣	0:3 (-6,-3,-7)
场次号:20123 广州华南商贸职业学院 -- 顺德职业技术学院 2:3			
A 陈丹怡	--	X 冼昱君	3:0 (8,4,7)
B 朱俊华	--	Y 伍炜欣	0:3 (-8,-2,-4)
C 陈泽云	--	Z 梁幸灵	0:3 (-5,-2,-7)
A 陈丹怡	--	Y 伍炜欣	3:0 (9,8,9)
B 朱俊华	--	X 冼昱君	2:3 (-9,-6,9,7,-7)
场次号:20132 广东省外语艺术职业学院 -- 广州城市职业学院 2:3			
A 巫嘉曦	--	X 冯睿琪	1:3 (10,-9,-8,-10)
B 何婉玲	--	Y 吴忆纯	3:1 (9,-5,4,6)
C 张洁楹	--	Z 肖斯艺	1:3 (-6,-8,11,-10)
A 巫嘉曦	--	Y 吴忆纯	3:2 (-7,-8,8,8,7)
B 何婉玲	--	X 冯睿琪	2:3 (-7,9,8,-11,-6)
场次号:20133 顺德职业技术学院 -- 珠海城市职业技术学院 2:3			
A 伍炜欣	--	X 麦杞诺	3:1 (-7,10,7,7)
B 郭嘉璇	--	Y 卢家颖	2:3 (-10,6,-6,6,-4)
C 冼昱君	--	Z 余梓欣	3:0 (2,8,9)
A 伍炜欣	--	Y 卢家颖	2:3 (8,-8,10,-11,-6)
B 郭嘉璇	--	X 麦杞诺	0:3 (-6,-4,-7)
场次号:20134 广东科贸职业学院 -- 东莞职业技术学院 2:3			
A 梁颖思	--	X 罗少棠	3:0 (6,4,8)
B 禡咏华	--	Y 何愉	0:3 (-9,-4,-9)
C 陈可楹	--	Z 孙晨菲	1:3 (-5,8,-5,-6)
A 梁颖思	--	Y 何愉	3:0 (4,3,3)
B 禡咏华	--	X 罗少棠	0:3 (-6,-7,-9)
场次号:20135 广州华南商贸职业学院 -- 广州科技贸易职业学院 3:2			
A 陈丹怡	--	X 张楚佳	3:0 (3,4,5)
B 朱俊华	--	Y 梁曦允	0:3 (-2,-9,-8)
C 陈泽云	--	Z 张诗琪	3:1 (9,-8,12,9)
A 陈丹怡	--	Y 梁曦允	0:3 (-4,-4,-6)
B 朱俊华	--	X 张楚佳	3:0 (6,9,13)
场次号:20140 广州城市职业学院 -- 珠海城市职业技术学院 3:1			
A 冯睿琪	--	X 麦杞诺	3:1 (8,6,-11,8)
B 吴忆纯	--	Y 卢家颖	1:3 (8,-6,-5,-7)
C 肖斯艺	--	Z 余梓欣	3:2 (8,-5,8,-12,9)
A 冯睿琪	--	Y 卢家颖	3:1 (7,10,-7,8)
场次号:20141 顺德职业技术学院 -- 广东省外语艺术职业学院 2:3			
A 伍炜欣	--	X 何婉玲	1:3 (-9,-5,5,-6)
B 冼昱君	--	Y 巫嘉曦	1:3 (-4,-7,2,-4)
C 梁幸灵	--	Z 黎林芳	3:0 (3,6,6)
A 伍炜欣	--	Y 巫嘉曦	3:1 (-8,6,3,3)
B 冼昱君	--	X 何婉玲	1:3 (-9,-8,5,-3)
场次号:20142 东莞职业技术学院 -- 广州华南商贸职业学院 1:3			
A 罗少棠	--	X 朱俊华	1:3 (-9,6,-9,-8)
B 何愉	--	Y 陈丹怡	0:3 (-14,-3,-3)
C 孙晨菲	--	Z 陈泽云	3:2 (-9,-8,8,10,4)
A 罗少棠	--	Y 陈丹怡	1:3 (-6,6,-9,-7)
场次号:20143 广州科技贸易职业学院 -- 广东科贸职业学院 3:1			
A 梁曦允	--	X 禡咏华	3:0 (4,3,7)
B 何晓阳	--	Y 梁颖思	0:3 (-7,-5,-2)
C 张楚佳	--	Z 陈可楹	3:2 (7,-6,-4,10,10)
A 梁曦允	--	Y 梁颖思	3:0 (7,10,6)

